

# 零與壹的智慧-企業易行道

# 易

台南市國學書院傳統文化基金會

郭益銘

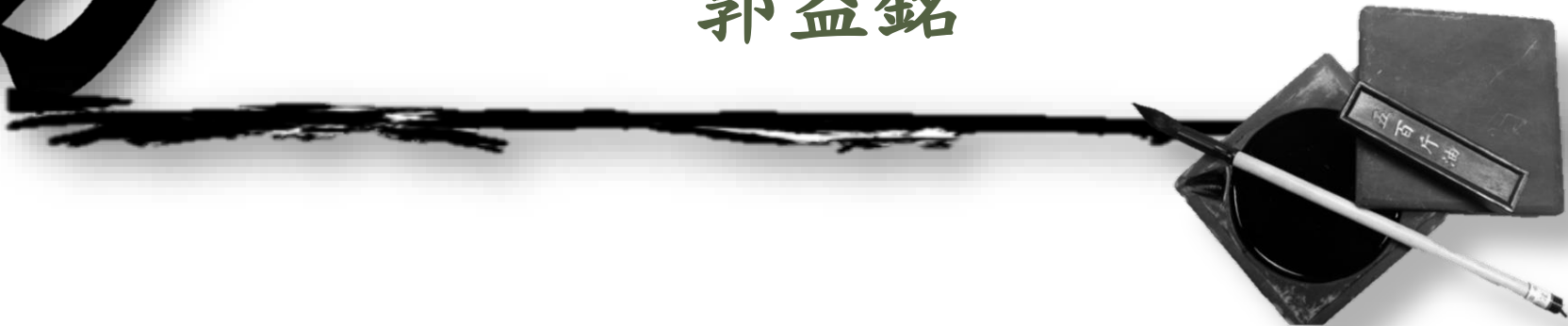

# 占辭淺意-吉凶悔吝

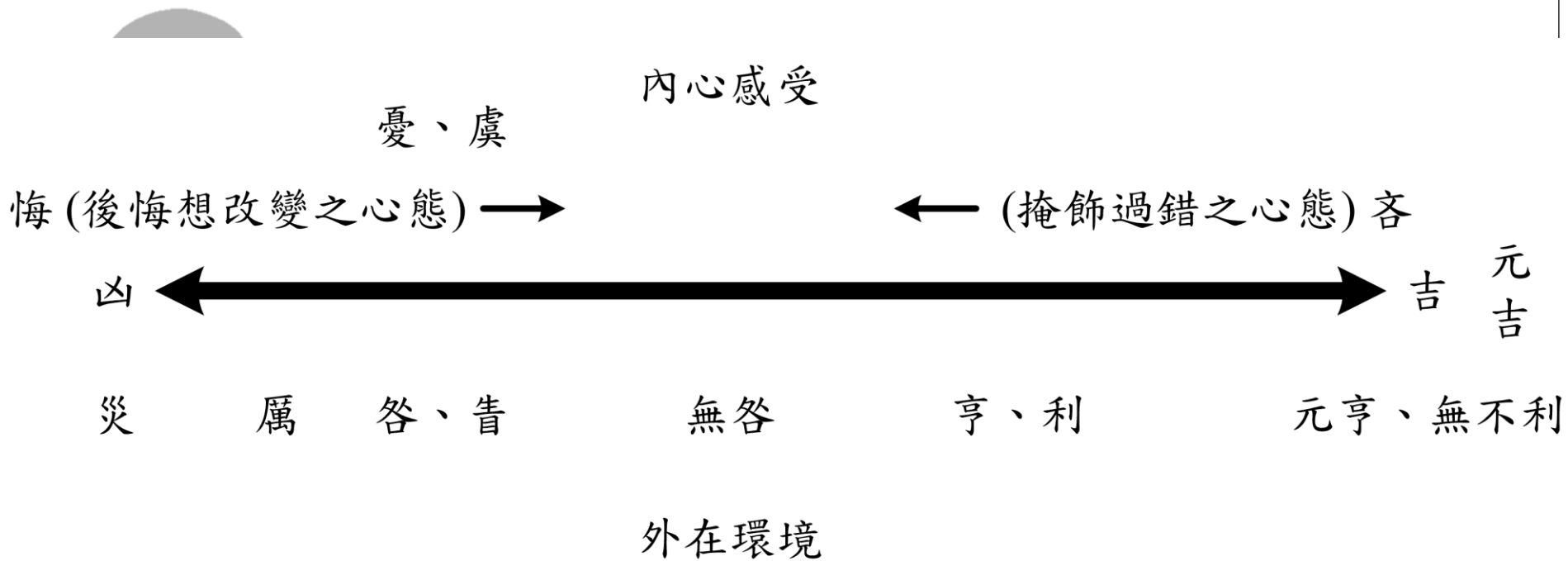

# 八卦-1

八卦	性質	人事物、現象	動物、身體、人倫
☰ 乾 (天)	健	乾為天，為圓 <small>同圓</small> ，為君，為父，為玉，為金，為寒，為冰，為大赤，為良馬，為老馬，為瘠馬，為駁馬 <small>音駁馬，毛色不純之馬</small> ，為木果。	乾為馬，乾為首，乾天也。故稱乎父。
☱ 兌 (澤)	說	兌為澤，為少女，為巫，為口舌，為毀折，為附決，其於地也，為剛鹵。為妾，為羔	兌為羊。兌為口，兌三索而得女，故謂之少女
☲ 離 (火)	明	離為火，為日，為電，為中女，為甲冑，為戈兵。其於人也，為大腹。為乾卦，為鼈，為蟹，為贏 <small>音裸，食幼蟲之寄生蜂</small> ，為蚌，為龜。其於木也，為折上槁。	離為雉，離為目，離再索而得女，故謂之中女。
☳ 震 (雷)	動	震為雷，為駟 <small>音忙，青色馬</small> ，為玄黃，為專，為大塗，為長子，為決躁，為蒼筤竹，為萑 <small>音環，似蘆葦</small> 。其於馬也，為善鳴，為鼻 <small>音駐，後左腳白色之馬</small> 足，為作足，為的顙 <small>音噪，白額</small> 。其於稼也為反生。其究為健，為蕃鮮。	震為龍，震為足，震一索而得男，故謂之長男。

# 八卦-2

八卦	性質	人事物、現象	動物、身體、人倫
巽 (風)	順	巽為木，為風，為長女，為繩直，為工，為白，為長，為高，為進退，為不果，為臭。其於人也，為宣髮 <small>黑白相雜之髮</small> ，為廣顙 <small>音噪，額頭</small> ，為多白眼，為近利市三倍。其究為躁卦	巽為雞，巽為股，巽一索而得女，故謂之長女。
坎 (水)	險	坎為水，為溝瀆，為隱伏，為矯輮，為弓輪其於人也，為加憂，為心病，為耳痛，為血卦，為赤。其於馬也，為美脊。為巫心，為下首，為薄蹄，為曳。其於輿也，為多眚。為通，為月，為盜。其於木也，為堅多心。	坎為豕，坎為耳，坎再索而得男，故謂之中男。
艮 (山)	止	艮為山，為徑路，為小石，為門闕，為果蓏 <small>音昏，看門者</small> ，為閽 <small>音昏，看門者</small> 寺，為指，為拘，為鼠，為喙之屬。其於木也，為多節。	艮為狗，艮為手，艮三索而得男，故謂之少男。
坤 (地)	順	坤為地，為母，為布，為釜，為吝嗇，為均為子母牛，為大輿，為文，為衆，為柄，其於地也為黑。	坤為牛，坤為腹，坤坤，地也。故稱乎母。

# 六十四卦

上 下	☰天	☱澤	☲火	☳雷	☴風	☵水	☶山	☷地
☰天	☰乾	☵夬	☱大有	☳大壯	☶小畜	☵需	☱大畜	☰泰
☱澤	☱履	☱兌	☱睽	☱歸妹	☱中孚	☱節	☱損	☱臨
☲火	☱同人	☱革	☲離	☱豐	☱家人	☱既濟	☱賁	☱明夷
☳雷	☱無妄	☱隨	☱噬嗑	☳震	☱益	☱屯	☱頤	☱復
☴風	☱姤	☱大過	☱鼎	☱恒	☴巽	☱井	☱蠱	☴升
☵水	☱訟	☱困	☱未濟	☱解	☱渙	☱坎	☱蒙	☱師
☶山	☱遯	☱咸	☱旅	☱小過	☴漸	☱蹇	☱艮	☱謙
☷地	☱否	☱萃	☱晉	☱豫	☱觀	☱比	☱剝	☱坤

# 爻位基礎知識-1

既濟卦第六十三

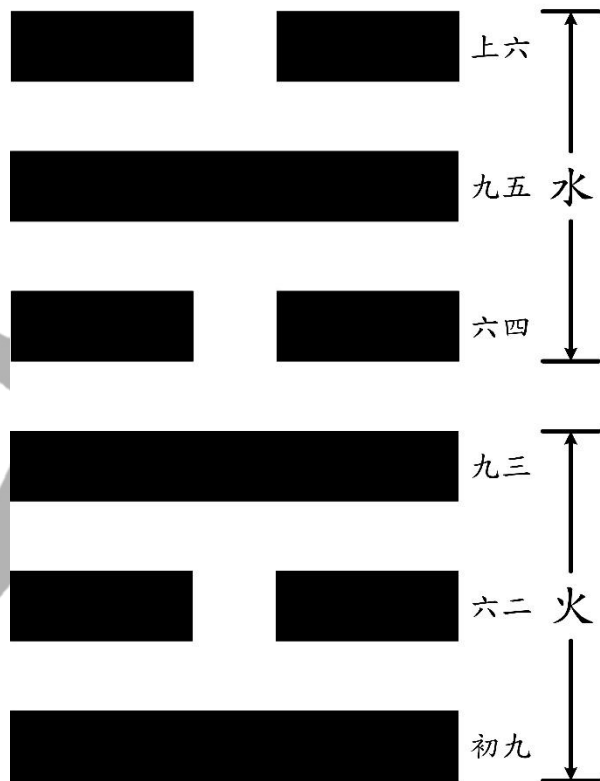

未濟卦第六十四

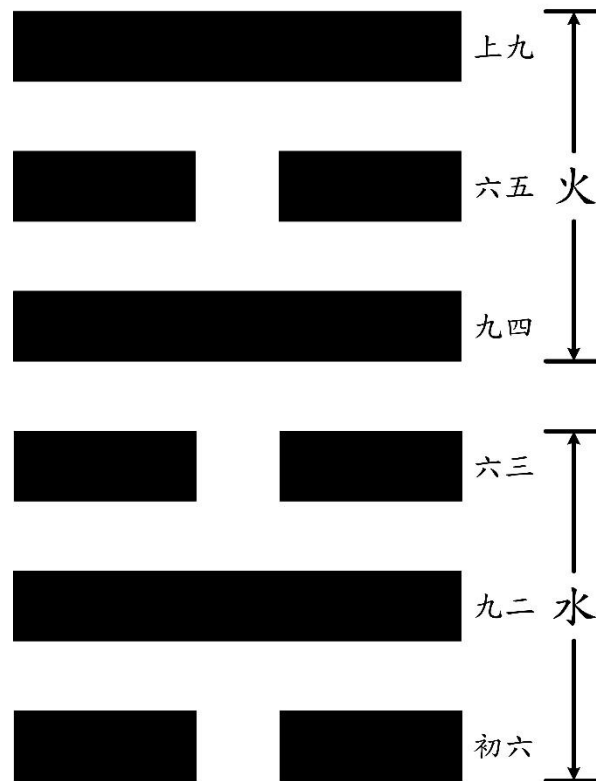

易

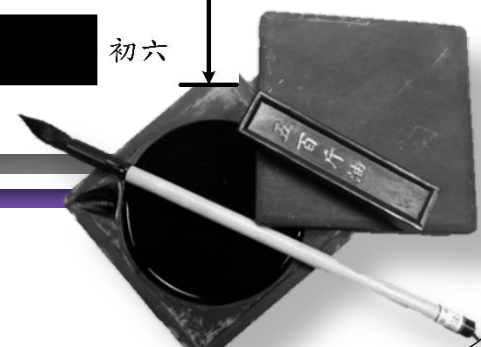
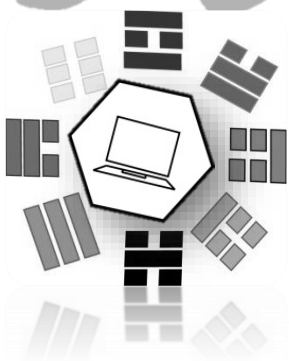

# 爻位基礎知識-2

爻位	內外卦	三才	未濟	爻屬性	既濟	爻屬性
上爻	外卦	天	—	上九(不正)	--	上六(正)
五爻			--	六五(中但不正)	—	九五(中正)
四爻	內卦	人	—	九四(不正)	--	六四(正)
三爻			--	六三(不正)	—	九三(正)
二爻		地	—	九二(中但不正)	--	六二(中正)
初爻	--		初六(不正)	—	初九(正)	

# 爻位基礎知識-3

- (7)應：初四、二五、三上須考慮是否相應，通常兩者陰陽相應為吉。
- (8)比與乘承：兩爻相鄰稱為比，上乘下，下承上，以陽乘陰、陰承陽較佳；陰乘陽稱之為乘剛，多半情況不佳。

升卦第四十六

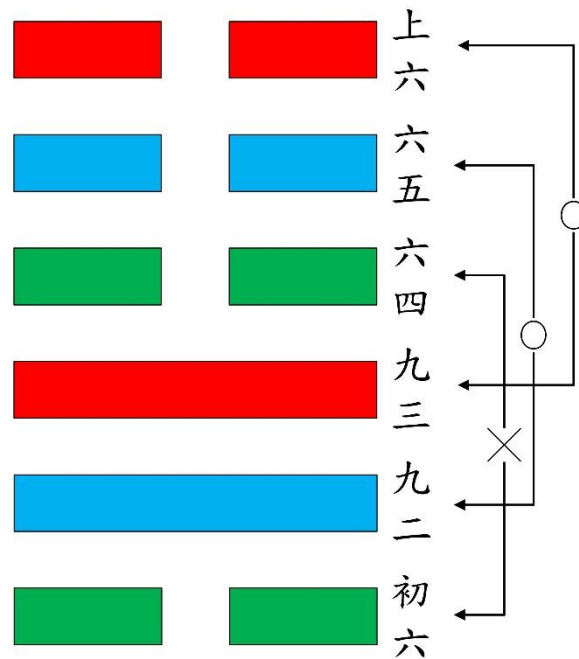

柔乘剛



陰承陽

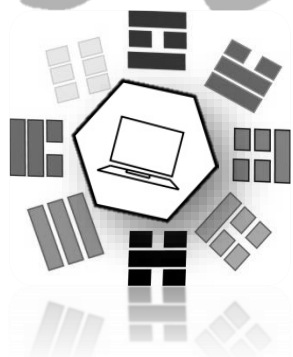



# 卦位基礎知識-1

(1)綜卦：又稱反對卦，覆卦，係指卦象上下旋轉180度之兩卦。如☱巽與☵兌，☶屯與☰蒙。可視為同一件事情中，立場相反之兩方，如客戶與商家。

(2)錯卦：又稱旁通卦，指爻位陰陽全反的兩卦，如☰乾與☷坤，☱履與☵謙，此指陰陽相反之偶對，先天八卦圖中對面之卦為錯卦，可指立場相同但角色不同之兩人或事物，如公司中之經理與員工



## 卦位基礎知識-2

(3)交卦：上下卦直接互換，如雷火豐  
䷲之交卦即為火雷噬嗑䷔。

(4)卦中卦：即卦中數爻組成之五個卦，  
分別是初至四爻(初至三爻為下卦，  
二至四爻為上卦，重複兩爻)、二至  
五爻、三至上爻、初至五爻(初至三  
爻為下卦，三至五爻為上卦，重複  
一爻)與二至上爻組成五個卦，亦可  
三爻成卦獨立觀之。

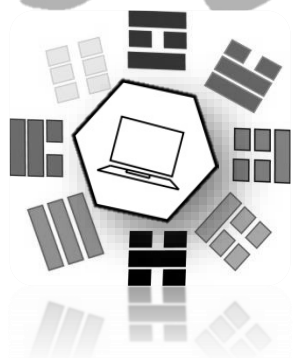

# 卦位基礎知識-3

地天泰卦第十一

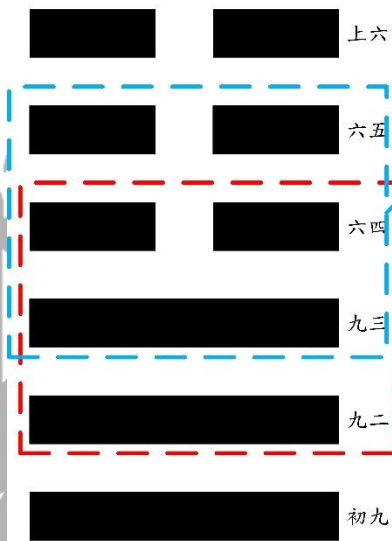

雷澤歸妹卦第五十四

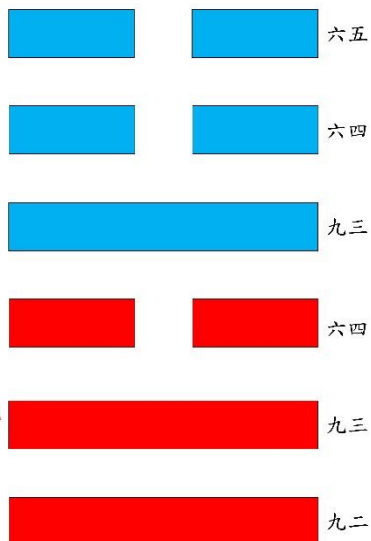

地天泰卦第十一

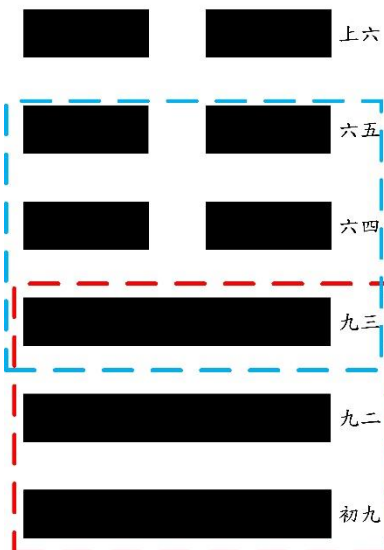

雷天大壯卦第三十四

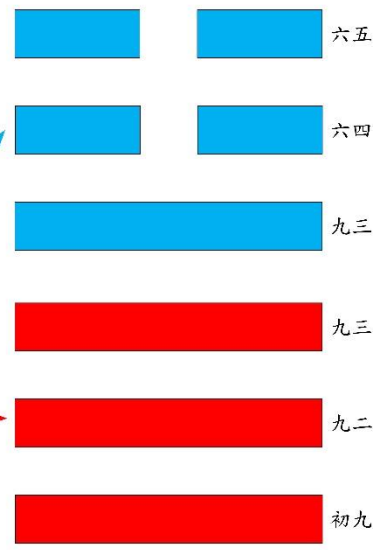

初至四爻

二至五爻

三至上爻

初至五爻

二至上爻

卦中卦

澤天夬

雷澤歸妹

地雷復

雷天大壯

地澤臨



# 卦位基礎知識-4

(5)之卦或變卦：占卜時有動爻九與六，未變前稱之為「本卦」，動爻陰陽變後之卦稱為「之卦」，之為到之意，如乾之同仁，係指乾卦☰之九二變為六二，成為天火同人卦☶。

本卦

乾卦第一

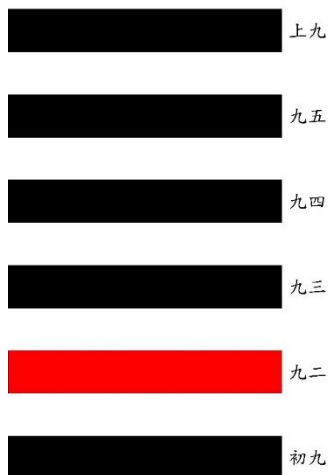

之卦

同人卦第十三

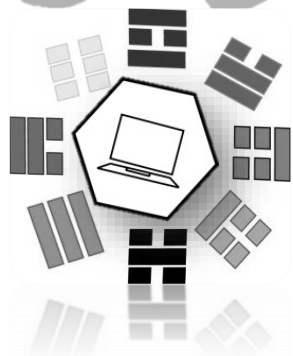
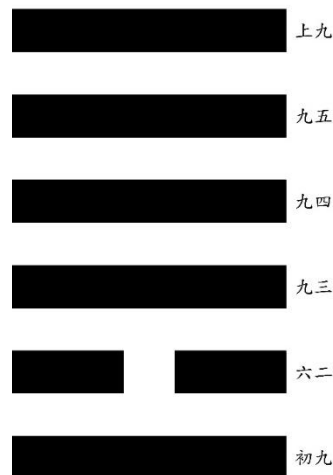

# 八卦正位舉例-陽性卦

# 易

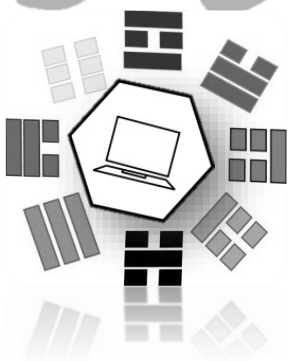

乾卦第一

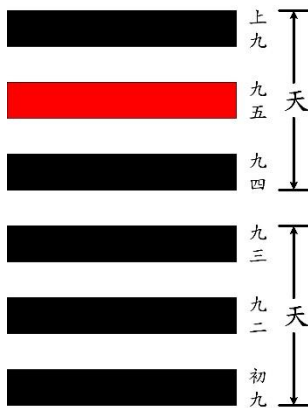

艮卦第五十二

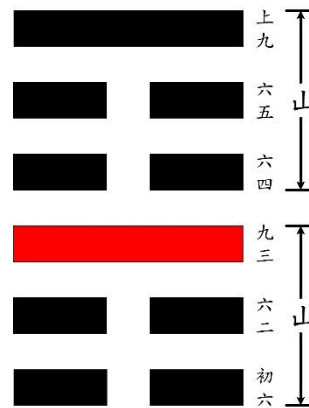

震卦第五十一

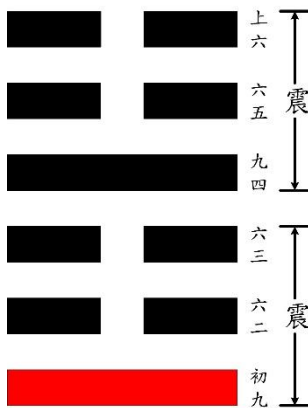

坎卦第二十九

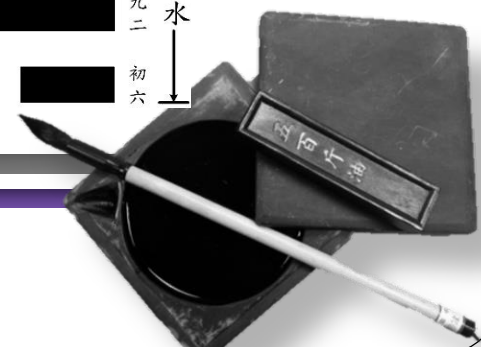
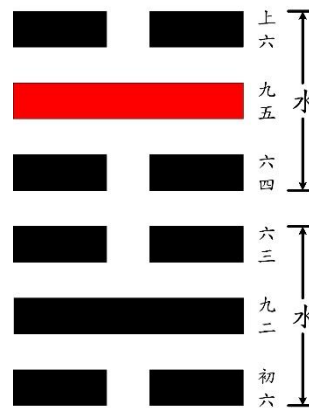

# 八卦正位舉例-陰性卦

# 易

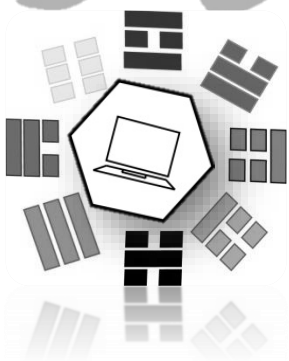

坤卦第二

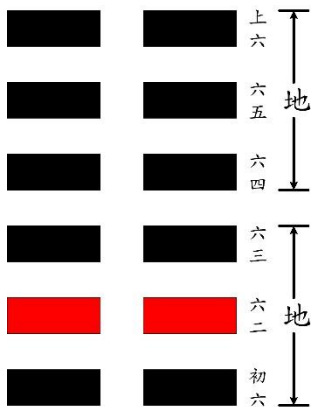

離卦第三十

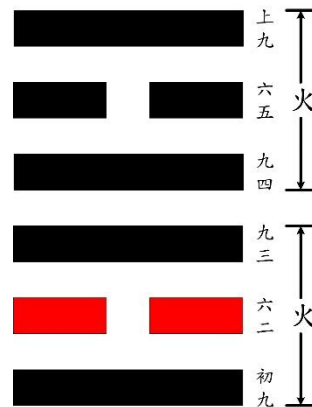



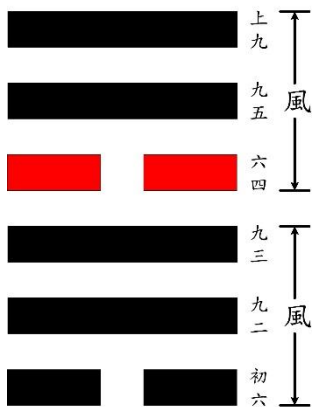



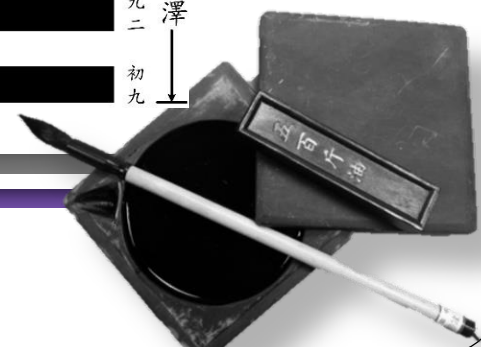
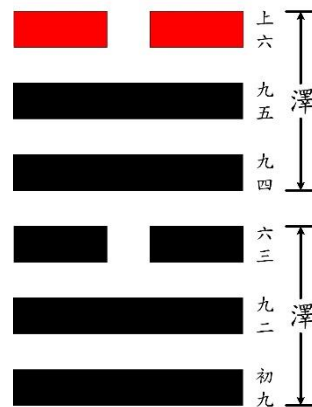











巽卦第五十七















兌卦第五十八



艮之隨，僅艮之六二爻不變，其餘五爻皆變，以隨卦六二之爻辭斷

投擲結果	占卜得爻	艮(本卦)	隨(之卦)
+++	—×	 上九	 上六
---	--×	  六五	 九五
---	--×	  六四	 九四
+++	—×	 九三	  六三
++-	--	  六二	  六二
---	--×	  初六	  初六

屯之萃，屯之初九與六四變，以屯卦  
兩變爻之爻辭斷，以六四為主

投擲結果	占卜得爻	屯(本卦)	萃(之卦)
++-	--	 上六	 上六
+--	-	 九五	 九五
---	--×	 六四	 九四
++-	--	 六三	 六三
++-	--	 六二	 六二
+++	-×	 初九	 初六



# 乾卦第一

乾卦第一

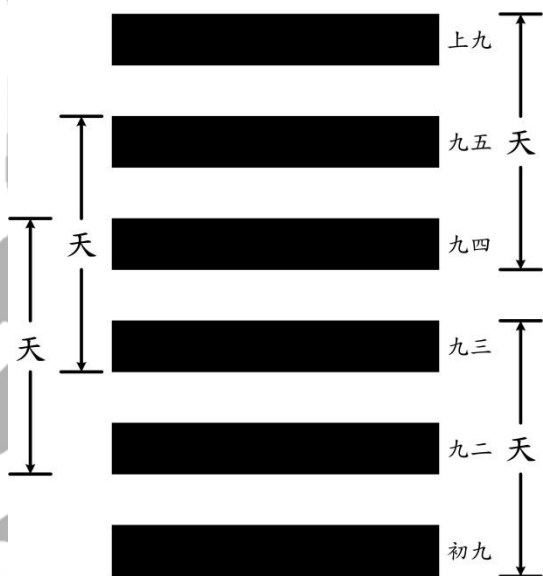

綜卦

乾卦第一

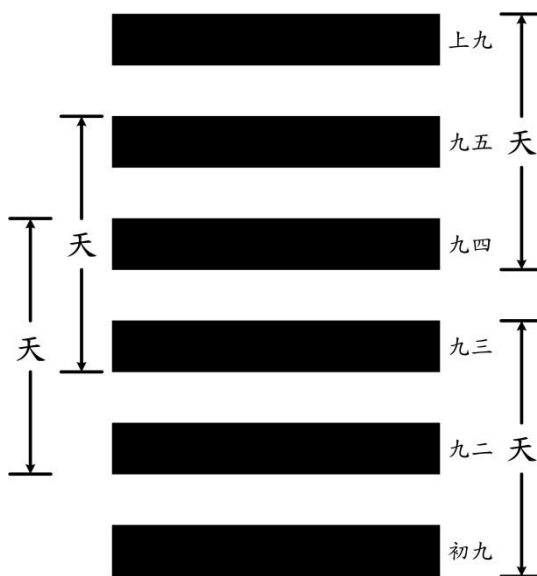

錯卦

坤卦第二

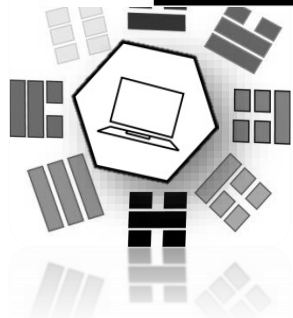
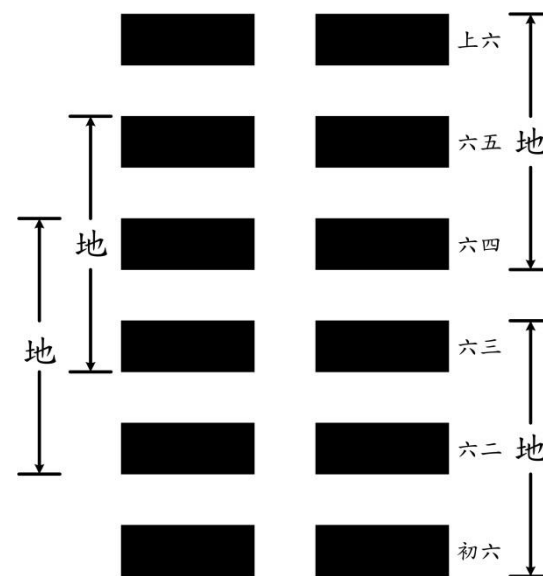

# 卦辭、爻辭與彖辭

- ◎乾<sup>1</sup>，元亨利貞<sup>2</sup>。
- ◎初九，潛龍勿用<sup>3</sup>。
- ◎九二，見龍在田，利見大人<sup>4</sup>。
- ◎九三，君子終日乾乾，夕惕若，厲，无咎<sup>5</sup>。
- ◎九四，或躍在淵，无咎<sup>6</sup>。
- ◎九五，飛龍在天，利見大人<sup>7</sup>。
- ◎上九，亢龍有悔<sup>8</sup>。
- ◎用九，見群龍無首，吉<sup>9</sup>。
- ◎彖曰：大哉乾元，萬物資始，乃統天<sup>10</sup>，雲行雨施，品物流行<sup>11</sup>，大明終始，六位時成，時乘六龍以御天<sup>12</sup>。乾道變化，各正性命，保合大和，乃利貞<sup>13</sup>。首出庶物，萬國咸寧<sup>14</sup>。

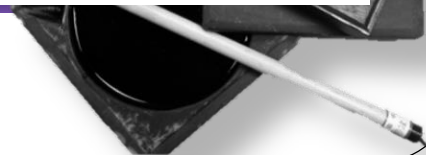
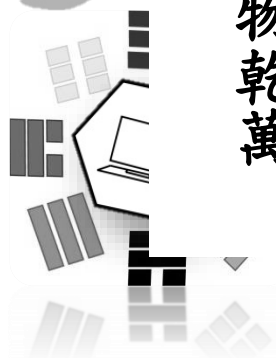

# 象辭

# 易

- ◎象曰：天行健，君子以自彊不息<sup>1</sup>。
- ◎潛龍勿用，陽在下也<sup>2</sup>。
- ◎見龍在田，德施普也<sup>3</sup>。
- ◎終日乾乾，反復道也<sup>4</sup>。
- ◎或躍在淵，進無咎也<sup>5</sup>。
- ◎飛龍在天，大人造也<sup>6</sup>。
- ◎亢龍有悔，盈不可久也<sup>7</sup>。
- ◎用九，天德不可為首也<sup>8</sup>。

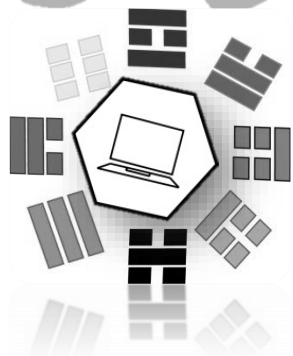

# 坤卦第二

## 綜卦

## 錯卦

坤卦第二

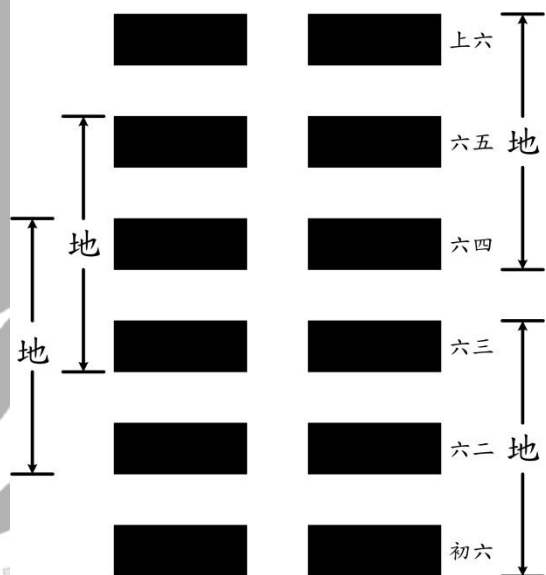

坤卦第二

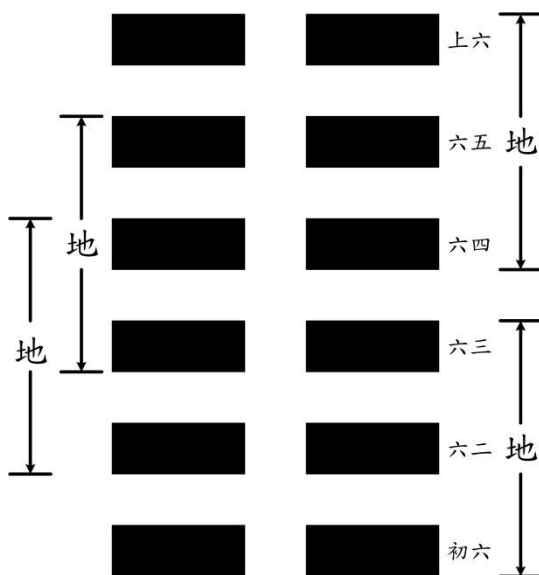

乾卦第一

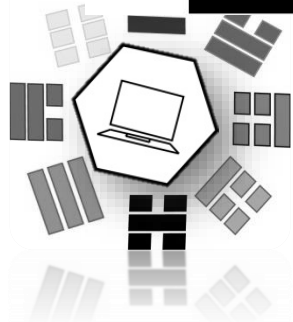
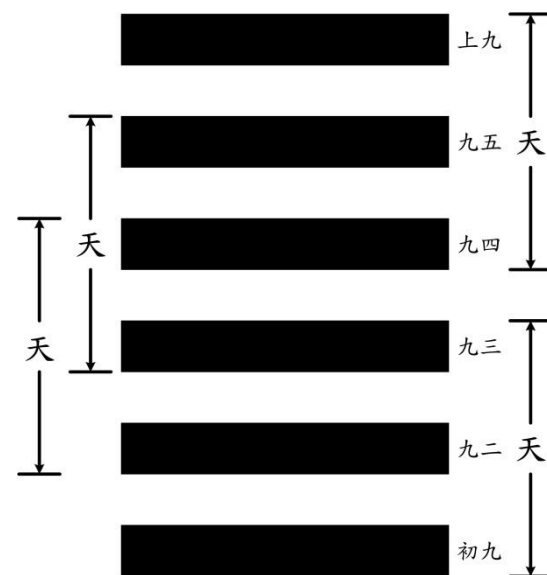

# 卦辭、彖辭與象辭

- ◎坤<sup>1</sup>，元亨，利牝<sup>音聘</sup>馬之貞<sup>2</sup>。君子有攸往，先迷後得主，利<sup>3</sup>。西南得朋，東北喪朋，安貞，吉<sup>4</sup>。
- ◎《彖》曰：至哉坤元，萬物資生，乃順承天<sup>5</sup>。坤厚載物，德合無疆，含弘光大，品物咸亨<sup>6</sup>。牝馬地類，行地無疆，柔順利貞<sup>7</sup>。君子攸行，先迷失道，後順得常，西南得朋，乃與類行，東北喪朋，乃終有慶，安貞之吉，應地無疆<sup>8</sup>。
- ◎象曰：地勢坤，君子以厚德載物<sup>9</sup>。

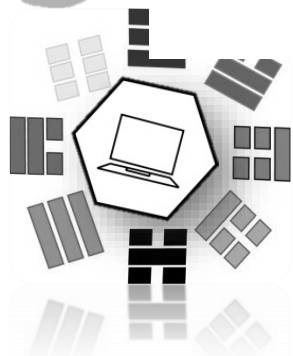

# 伏羲先天八卦

# 文王後天八卦

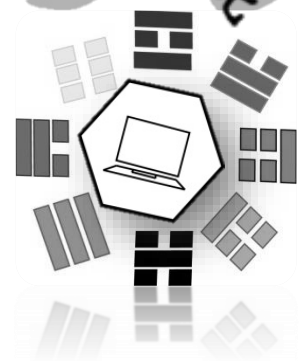

# 爻辭

# 易

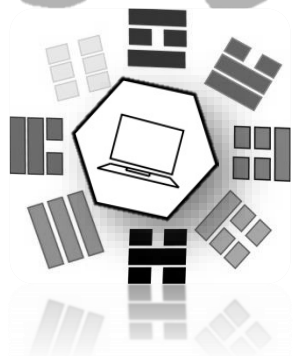

- ◎初六，履霜，堅冰至<sup>1</sup>。象曰：履霜堅冰，陰始凝也，馴致其道，至堅冰也<sup>2</sup>。
- ◎六二，直方大，不習無不利<sup>3</sup>。象曰：六二之動，直以方也；不習無不利，地道光也<sup>4</sup>。
- ◎六三，含章可貞，或從王事，无成有終<sup>5</sup>。象曰：含章可貞，以時發也；或從王事，知光大也。<sup>6</sup>



# 十二消息卦

月份	一月建寅		二月建卯		三月建辰		四月建巳		五月建午		六月建未	
卦象	☷地天泰		☳雷天大壯		☱澤天夬		☰乾卦		☴天風姤		☶天山遯	
節氣	立春	雨水	驚蟄	春分	清明	穀雨	立夏	小滿	芒種	夏至	小暑	大暑
月份	七月建申		八月建酉		九月建戌		十月建亥		十一月建子		十二月建丑	
卦象	☷天地否		☴風地觀		☶山地剝		☷坤卦		☳地雷復		☱地澤臨	
節氣	立秋	處暑	白露	秋分	寒露	霜降	立冬	小雪	大雪	冬至	小寒	大寒









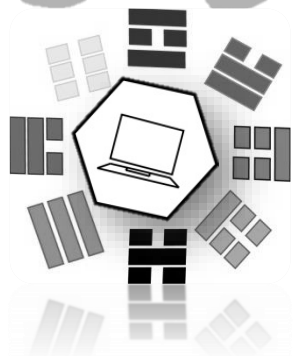





# 爻辭

# 易

- ◎六四，括囊，无咎無譽<sup>1</sup>。象曰：括囊无咎，慎不害也<sup>2</sup>。
- ◎六五，黃裳，元吉<sup>3</sup>。象曰：黃裳元吉，文在中也<sup>4</sup>。
- ◎上六，龍戰於野，其血玄黃<sup>5</sup>。象曰：龍戰於野，其道窮也<sup>6</sup>。
- ◎用六，利永貞<sup>7</sup>。象曰：用六永貞，以大終也<sup>8</sup>。



# 筮例-坤之比

占卜得爻	坤(本卦)	比(之卦)
8(不變)		
6(變)		
8(不變)		
8(不變)		
8(不變)		
8(不變)		

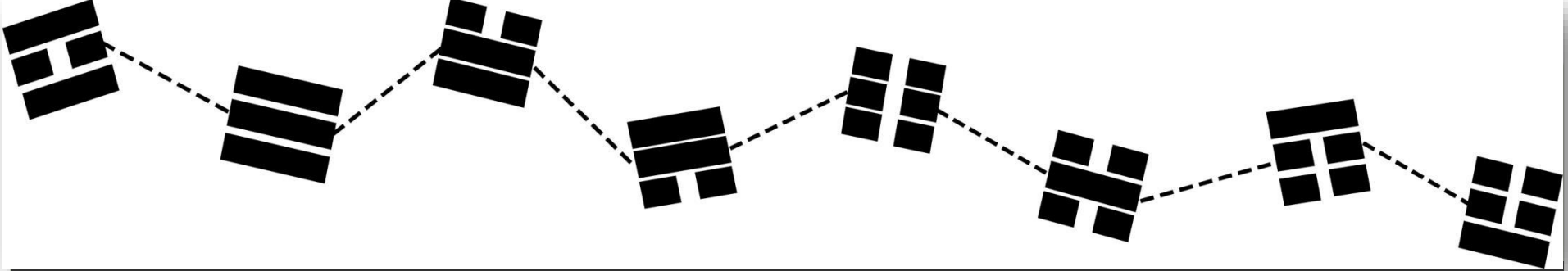

# 企業易行道

# 易

企業文化之形塑  
- 乾坤之用



# 目錄

1

企業文化

2

企業文化的形成

3

個人形象的養成

4

企業文化範例-星巴克&FACEBOOK&GOOGLE

5

企業文化對經營者之影響

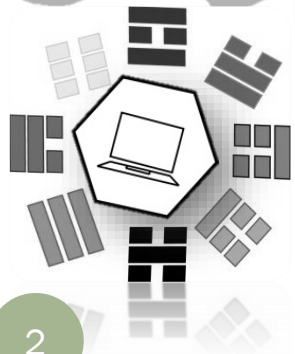

# 企業文化(Corporate Culture)

- ▶ 企業文化是一個組織由其價值觀、信念、儀式、符號、處事方式等組成的其特有的文化形象。
- ▶ 企業文化是企業的靈魂，是推動企業發展的不竭動力。它包含著非常豐富的內容，其核心是企業的信念和價值觀
- ▶ 企業文化則是企業在生產經營實踐中，逐步形成的，為全體員工所認同並遵守的、帶有本組織特點的使命、願景、宗旨、精神、價值觀和經營理念，以及這些理念在生產經營實踐、管理制度、員工行為方式與企業對外形象的體現的總和

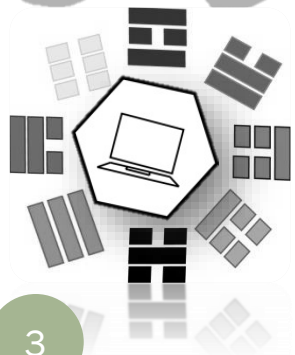

# 企業文化的形成

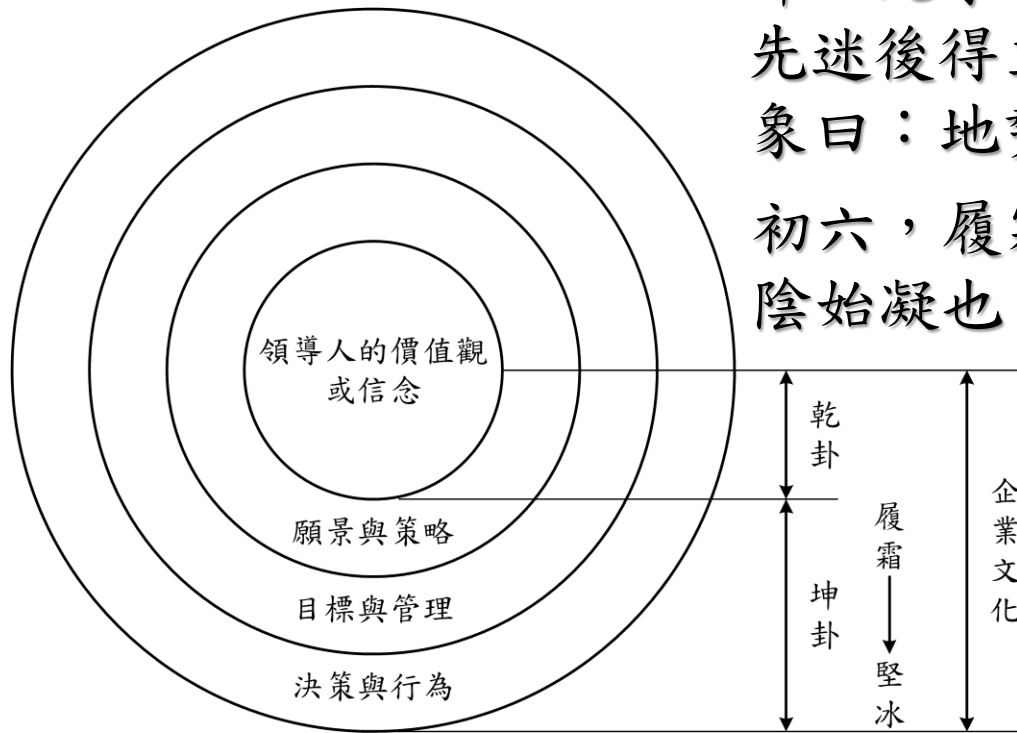

乾，元亨利貞

坤，元亨，利牝馬之貞。君子有攸往，  
先迷後得主

象曰：地勢坤，君子以厚德載物

初六，履霜，堅冰至。象曰：履霜堅冰，  
陰始凝也，馴致其道，至堅冰也

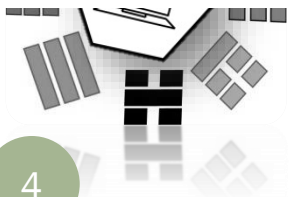

# 個人形象的養成

乾，元亨利貞

坤，元亨，利牝馬之貞。君子有攸往，先迷後得主

象曰：地勢坤，君子以厚德載物

初六，履霜，堅冰至。象曰：履霜堅冰，陰始凝也，馴致其道，至堅冰也

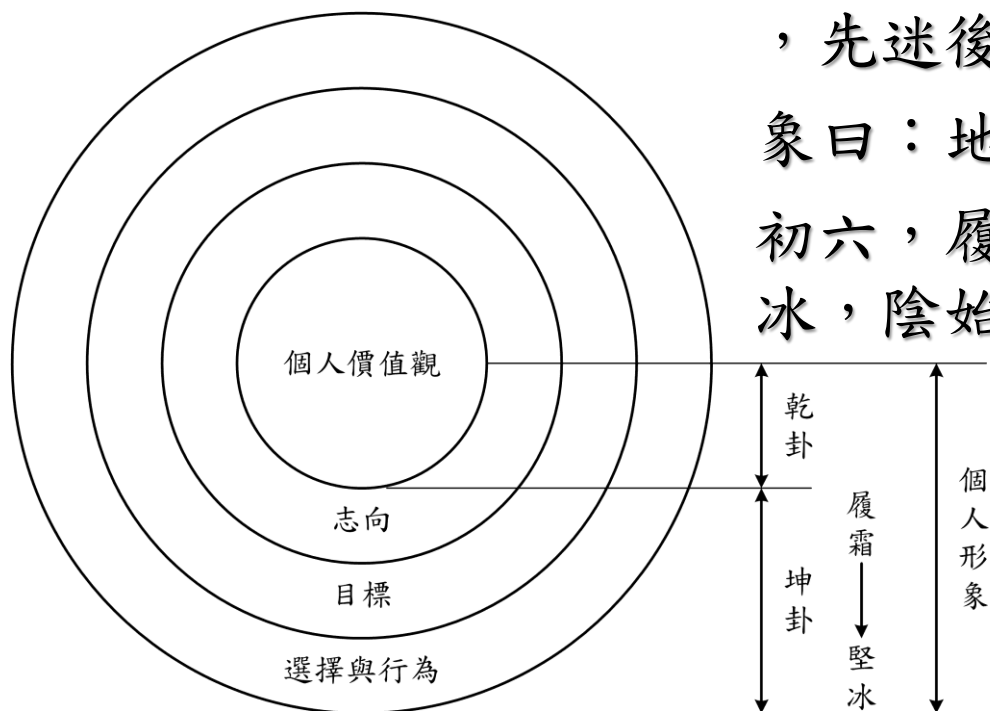

# 企業文化範例-星巴克



- ▶ 情境體驗：辦公室與家庭外，提供一個享受生活、舒服的社交聚會場所
- ▶ 白鯨記 (*The Whale*) 美國梅爾維爾 (Herman Melville) 的作品，船上大副Starbuck
- ▶ 西雅圖年輕設計師泰瑞·赫克勒從16世紀斯堪地那維亞的雙尾美人魚（希臘神話中的賽蓮，海上女仙，亦被描繪成精靈）木雕圖案上發想出來的

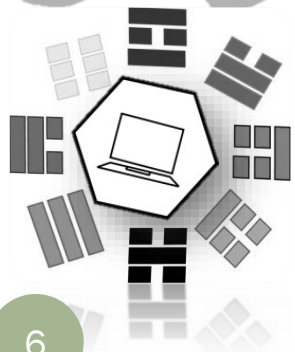



# 企業文化範例-其他公司企業文化典範

- ▶ **松下文化**：松下七大精神：產業報國、光明正大、和親一致、奮鬥向上、禮節謙虛、順應同比、感謝報恩
- ▶ **大慶文化**：以「鐵人」王進喜為代表的大慶油田工人，把「艱苦創業」作為座右銘，堅持「有條件上，沒有條件創造條件也要上」的創業精神
- ▶ **索尼文化**：重視人的因素和民主作風，特別看重中層管理人員的作用，並設法淡化等級觀念。努力將工廠的車間整理得比工人的家庭更舒服，而把管理人員的辦公室儘量佈置得樸素些

**IBM文化**：IBM公司的信條就是「IBM就意味著最佳服務」

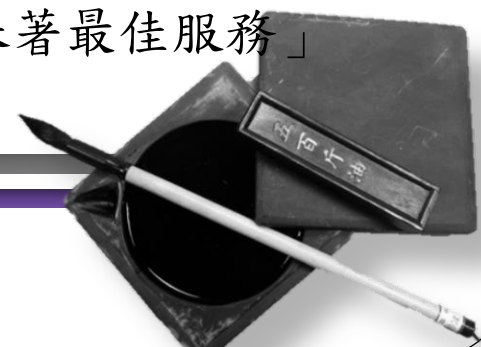
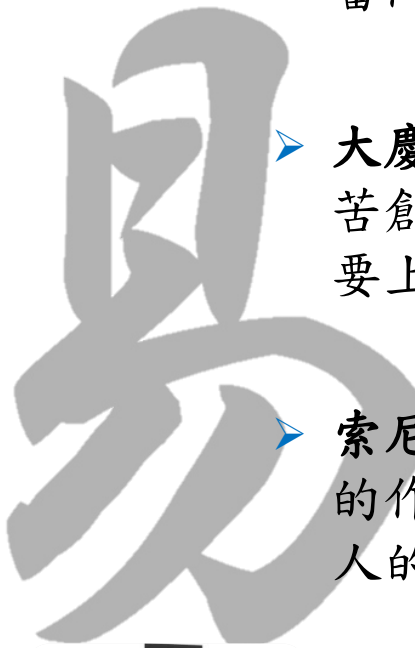

# 企業文化範例-FACEBOOK

➤ 2004年2月4日由馬克·祖克柏與室友們創立

● Move fast and break things

□ 優點：快速成長，會員快速增加，傳播速度快！

✓ 案例：創始時期(2003 - 2004)；對大眾開放(2005 - 2012)；公開募股(2012)，2015年統計，每月至少瀏覽FB一次的用戶達14.9億，(全球網友30億)，9.7億用戶，每日都會登入

□ 缺點：欲速則不達

✓ 案例：2014年有超過5000萬名用戶資料遭劍橋分析公司竊取分析並用來向用戶傳送政治廣告，受此影響，Facebook股價19日出現了五年來的最大單日跌幅6.8%，20日再跌2.56%，Facebook兩日市值蒸發500億美元

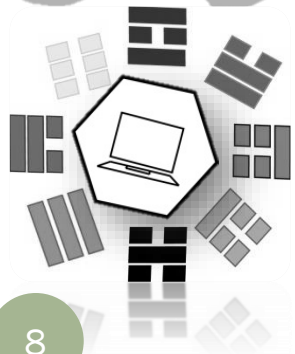

# 企業文化範例-GOOGLE



- ▶ 1998年9月4日，Google以私營公司的形式創立，目的是設計並管理網際網路搜尋引擎「Google搜尋」。
- ▶ 2004年8月19日，Google公司在納斯達克上市
- ▶ 宗旨：是「匯整全球資訊，供大眾使用，使人人受惠」(*To organize the world's information and make it universally accessible and useful*)；而非正式的口號則為「不作惡」(*Don't be evil*)
- ▶ Core value:
  - Focus on the user and all else will follow
  - It's best to do one thing really, really well
  - Democracy on the web works
  - You can be serious without a suit
  - Great just isn't good enough

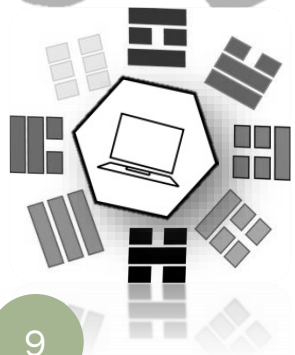

# 企業文化範例-GOOGLE



## ➤ 優勢：科技深度足夠

- 代表性案例：1997年，IBM「深藍」程式贏了西洋棋棋王；2006年「浪潮天梭」擊敗中國象棋大師聯盟；2016年AlphaGo擊敗韓國李世石

## ➤ 劣勢：喪失先機

- 案例：Google+，Google重視科技深度，代價是產品產出速度緩慢，並失去先機，再也無力追趕。
- 比較：FB重視產品速度，在一個需要技術上重大突破才能打開的市場，則很容易徒勞無功，研發出一堆功能卻沒有一個管用(此即樣樣通，樣樣鬆)

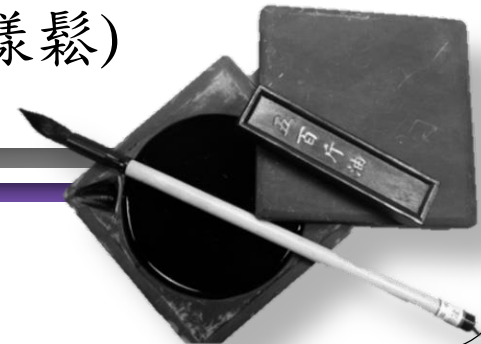
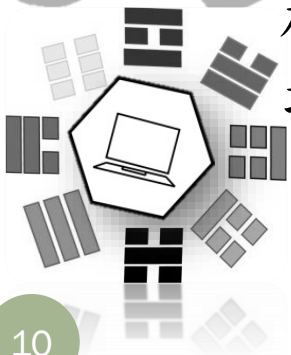

# 企業文化對經營者之影響

- ▶ 物以類聚，人以群分：企業文化將吸引同質性的員工進入長久工作
- ▶ 決策之依循原則：君子固窮，小人窮斯濫矣
- ▶ 永續經營之關鍵：須符合性德，如五常-仁義禮智信

易

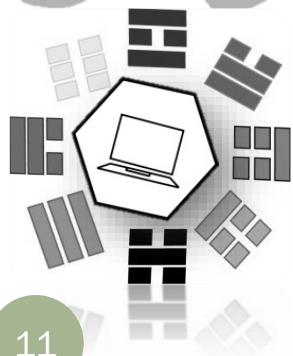

# 謙卦第十五

謙卦第十五

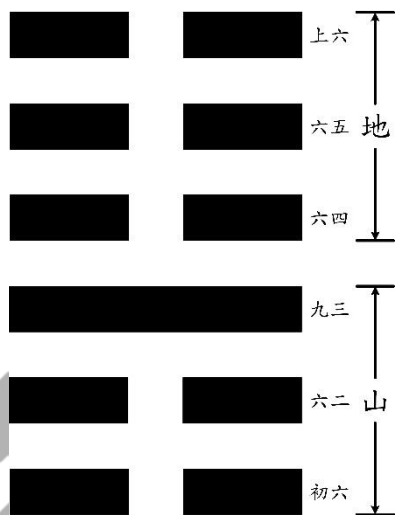

綜卦

豫卦第十六

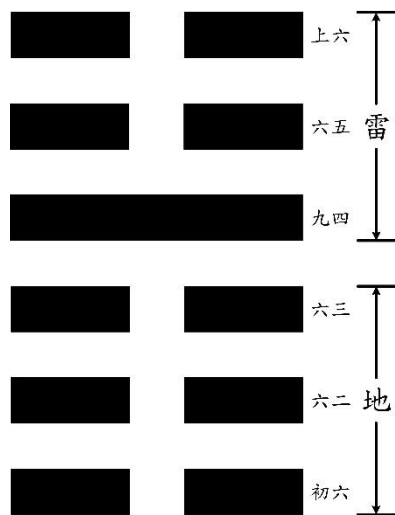

錯卦

履卦第十

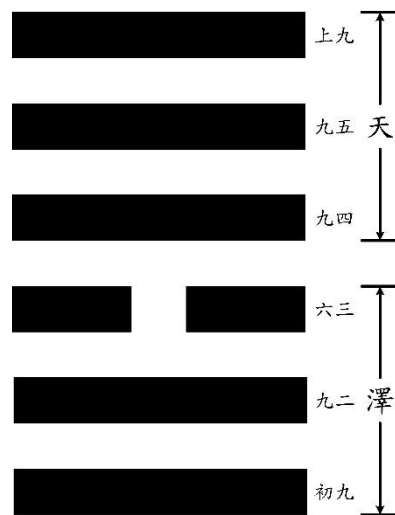

交卦

剝卦第二十三

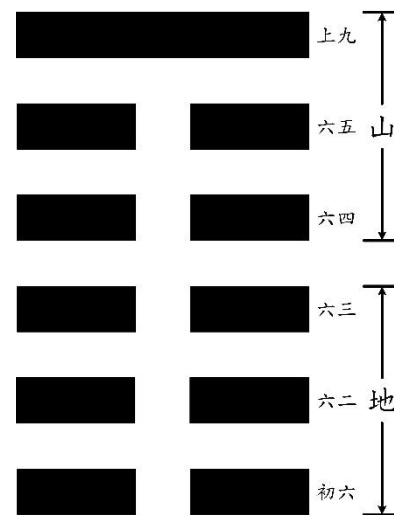

	初至四爻	二至五爻	三至上爻	初至五爻	二至上爻
卦中卦	水山蹇	雷水解	地雷復	雷山小過	地水師

# 卦辭、彖辭與象辭

- ◎謙<sup>1</sup>，亨，君子有終<sup>2</sup>。
- ◎彖曰：謙亨，天道下濟而光明，地道卑而上行<sup>3</sup>；天道虧盈而益謙，地道變盈而流謙<sup>4</sup>；鬼神害盈而福謙，人道惡盈而好謙<sup>5</sup>。謙尊而光，卑而不可踰，君子之終也<sup>6</sup>。
- ◎象曰：地中有山，謙，君子以裒多益寡，稱物平施<sup>7</sup>。

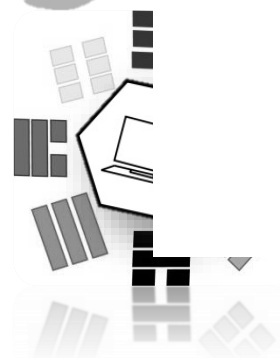

# 爻辭-1

# 易

- ◎初六，謙謙君子，用涉大川，吉<sup>1</sup>。  
象曰：謙謙君子，卑以自牧也<sup>2</sup>。
- ◎六二，鳴謙，貞吉<sup>3</sup>。象曰：鳴謙貞吉，中心得也<sup>4</sup>。
- ◎九三，勞謙，君子有終，吉<sup>5</sup>。象曰：勞謙君子，萬民服也<sup>6</sup>。

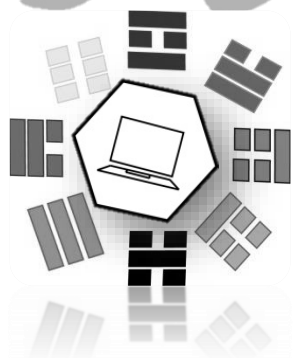



# 爻辭-2

# 易

- ◎六四，无不利，撝謙<sup>1</sup>。象曰：无不利，撝謙，不違則也<sup>2</sup>。
- ◎六五，不富以其鄰，利用侵伐，无不利<sup>3</sup>。象曰：利用侵伐，征不服也<sup>4</sup>。
- ◎上六，鳴謙，利用行師，征邑國<sup>5</sup>。象曰：鳴謙，志未得也，可用行師，征邑國也<sup>6</sup>。

