

易  
經  
學  
習  
班

第三次宣講教材

-1-

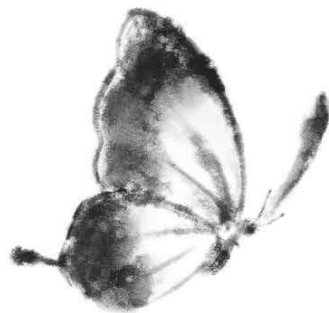



## 前言

1.古之六經：《詩》、《書》、《易》、《禮》、《樂》、《春秋》六部經典，其中，《樂》以亡佚，《易經》被視為代表智慧與哲學之頂峰。

(1)詩：為最早的詩歌總集，孔子刪錄自西周初年至春秋中葉的詩歌 305 篇，又稱《詩三百》。流傳至今的是魯國毛亨、漢朝毛萇注釋之《詩經》，稱為《毛詩》。詩六義為其體裁分類與表現手法。

<1>《漢書·藝文志》：「故古有采詩之官，王者所以觀風俗，知得失，自考正也。」

<2>風：雪公：「言賢聖治道之遺化。」為《詩經》中前 160 篇，收各諸侯國民歌「風」，共計 15 國風，被視為《詩經》中的文學精華部分。

<3>雅：雪公：「正也。言今之正者，以為後世法。」《說文解字注》：「雅，楚鳥也。秦謂之雅。」有正聲與高尚之意。《詩經》雅分大小雅，《小雅》共 74 首，多為朝廷公卿大夫等在較私人場合的作品；大雅共 31 首，《大雅》多為西周王室貴族的作品，多歌頌周王室祖先，主要用於較為嚴肅的場合。

<4>頌：雪公：「誦也，容也。誦今之德，廣以美之。」頌：《頌》是貴族在家廟中祭祀鬼神、讚美統治者功德之樂曲，演奏時配以舞蹈，又分為《周頌》、《魯頌》和《商頌》，共 40 篇。

<5>興：《詩集傳》：「興者，先言他物以引起所詠之詞也。」雪公：「見今之美，嫌於媚諛，取善事以喻勸之。以他事引起此事，言者無罪，聞者足戒，知道為何要作此詩。」

<6>賦：《詩集傳》：「賦者，敷陳其事而直言之者也。」雪公：「鋪也。直鋪陳今之政教善惡。直言其事，如關雎是興而賦。」

<7>比：《詩集傳》：「比者，以彼物比此物也。」雪公：「見今之失，不敢斥言，取比類以言之。」

(2)書：《尚書正義》：「尚者，上也。言此上代以來之書，故曰《尚書》。」原稱為《書》，為先秦政事文獻彙編，內容以上古及夏商周君王與重臣進行宣示布告之講話記錄為主，為散文創作之祖，文風質樸。但對後人仍為「詰屈聱<sup>音教</sup>牙」，頗為難讀，為儒學建構其政治思想的源頭。典、謨、訓、誥、誓與命為其體例

(3)禮：即《儀禮》，記載著先秦之禮儀制度，以記載士人之禮儀為主，現

存 17 篇傳世，《儀禮》與《周禮》、《禮記》，並稱「三禮」。

<1>《周禮》傳為周公所作，春秋時人云「周禮盡在魯矣」。《周禮》描繪出儒家對理想社會之構思，是首部記載國家政權組織機構及其職能之書。六篇分載天、地、春、夏、秋、冬六官，記古代理想官制，其中冬官經秦火已亡佚，漢時由《考工記》補足。內容以官制為綱繩，大而至於政治、軍事，小而至於衣冠、陳設，無所不述，無不有義。

<2>《禮記》為孔子學生及戰國時儒家學者解說《禮經》和「禮學」的文集。篇章分散流傳且數量頗多，多為佚名，《漢書·藝文志》：「《記》百三十一篇，七十子後學所記也。」。漢代授《禮》分三家：戴德《大戴禮記》85 篇，戴聖戴德弟戴仁之子《小戴禮記》49 篇，慶普《慶普禮記》49 篇，以《小戴禮》最為通行，為現存之《禮記》。

(4)《論語·泰伯篇》：「子曰：『興於詩，立於禮，成於樂。』」

(5)春秋：孔子周遊列國後根據魯國史官編史書修訂《春秋》，記述從魯隱公元年到哀公十四年間 242 年各國之歷史(公元前 722-481 年)。為現存最早的編年體史書，其體例似各年月的新聞標題彙編，意不在史而在「義」，內容微言大義。首篇為《鄭伯鄭武公克克服戰勝敵人段於鄆》，文詳見於左傳。

<1>《孟子》：「世衰道微，邪說暴行有作，臣弑其君者有之，子弑其父者有之。孔子懼，作《春秋》。《春秋》，天子之事也。是故孔子曰：『知我者其惟春秋乎！罪我者其惟春秋乎！』」

<2>《公羊傳》、《左傳》、《穀梁傳》再對《春秋》經文補充詳細內容。

2.易經作者：伏羲氏畫卦，周文王作卦辭，周公作爻辭，《易經》六十四卦象分成上經一至三十卦與下經三十一至六十四卦，卦辭與爻辭過於簡易，難以理解。

(1)《繫辭傳》：「古者包犧氏之王天下也，仰則觀象於天，俯則觀法於地，觀鳥獸之文與地之宜，近取諸身，遠取諸物，於是始作八卦，以通神明之德，以類萬物之情。」伏羲被視為華夏文明之人文始祖，與女媧、神農並列為三皇，以龍為圖騰。

(2)文王作卦辭，被囚禁於朝歌，演繹出六十四卦卦辭，足見其心靈之平靜。《繫辭傳》：「易之興也，其於中古乎？作易者，其有憂患乎？」

3.僅有卦爻內容難以理解《易經》，是以孔子著《易傳》，世稱為「十翼」。

(1)《象傳》：象為古之猛獸，能咬斷金屬，取義為決斷卦義，內容為闡述

卦辭之精華及所以然，分上下象傳。

- (2)《象傳》：釋卦義為〈大象傳〉，釋爻辭為〈小象傳〉，分上下象傳，就取象上去解釋卦辭與爻辭。
- (3)《繫辭傳》：獨立且精采之哲學論述，分上下繫辭傳，似修學心得。
- (4)《文言傳》：針對乾坤二卦做特別說明，闡明如何從卦爻辭進德修業。
- (5)《說卦傳》：說明每卦出現之原因與命名之理由，以及如何取象。
- (6)《序卦傳》：解釋六十四卦排列之理由。
- (7)《雜卦傳》：將六十四卦混在一起解釋。

4.易經有「易簡」、「變易」與「不易」三義。

- (1)易簡：或稱簡易，為易之本體，指天地之道，歸納天地之道以簡馭繁，西諺：「把事情複雜化很簡單，把事情簡單化很複雜。」(To complicate is simple, to simplify is complicated)
- (2)變易：取世間事物變化之義。
- (3)不易有兩義：變化之規則不變，即掌握變化之規律可預先準備。另有不變之事，如六爻之位不易，天地人倫各得其位，方能變而不亂。

5.易經占卦稱之占筮，古時國君遇到難決之事，會令太卜之官以著<sup>音詩</sup>草卜卦，其基本原理是鑑往知來，從義理面來觀察天道以立人道，避開盲點，象數則是推斷變化之方法，兩者實不可偏廢。

6.占辭淺意-吉凶悔吝：

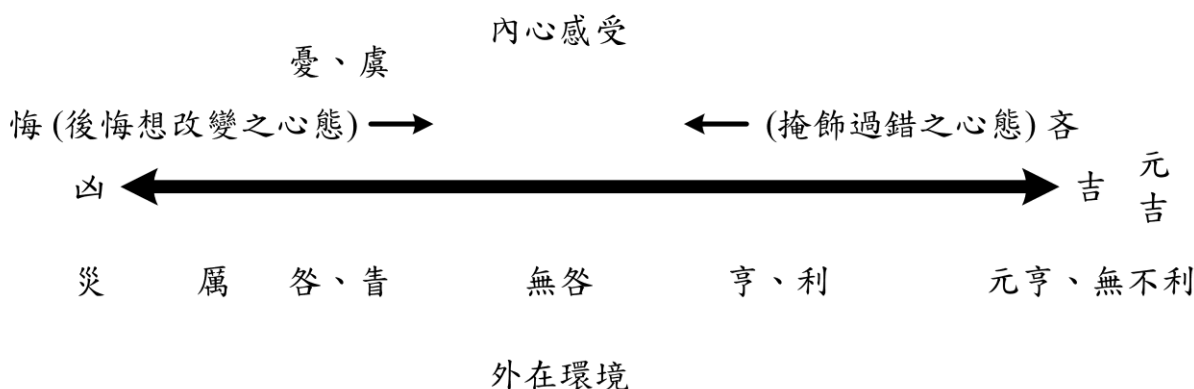

- (1)《繫辭》：「吉凶者，失得之象也。」「吉凶者，貞勝者也。」「爻象動乎內，吉凶見乎外，功業見乎變，聖人之情見乎辭。」無得失則無吉凶。

- (2)《繫辭》：「悔吝者，憂虞<sup>憂慮、測度、預防</sup>之象也。」「悔吝者，言乎其小疵也。无咎者，善補過也。」
- (3)朱熹：「吉凶悔吝者易之辭也，得失憂虞者事之變也。得則吉，失則凶；憂虞雖未至凶，然已足以致悔而取羞矣。蓋吉凶相對而悔吝居其中間，悔自凶而趨吉，吝自吉而向凶也。又曰：『悔是吉之漸，吝是凶之端。』又曰：『過便悔，不及便吝。』」
- (4)吝：《說文》：「吝，恨惜也。」雖恨無悔改之意，故為凶之端。《論語·子張》：「子夏曰：『小人之過也必文。』」
- (5)咎：《說文》：「咎，災也。從人，從各。各者，相違也。」
- (6)災眚<sup>音省</sup>：《說文》：「眚，目病，生翳也。」災眚常分指天災人禍。《左傳》：「天反時為災，地反物為妖，民反德為亂。」
- (7)厲：《說文》：「厲，旱石也。」段玉裁注：「旱石者剛於柔石者也。…俗以義異異其形，凡砥厲字作礪，凡勸勉字作勵，惟嚴厲字作厲，而古引伸假借之法隱矣。」單字厲多為凶險之意，厲吉、厲无咎、貞厲之厲則可視為砥厲、勉厲、嚴厲。

## 7.《易經》學習重要觀念：

- (1)請把《易經》當成提升做人品質與精神層次之經典，莫僅視為占卜之書，經文之占辭卜辭僅為提醒，其吉凶禍福係隨心念而瞬息萬變，無福德之人無以趨吉避凶，該如何遭難，就如何遭難，故《了凡四訓》不可不讀。
- (2)《易經》學習要能得到真正受用，必須要有道德基礎，否則僅得到字面上之知識，無法契入聖賢人之殊勝境界。
- (3)《易經》之註解甚多，各註之論述觀點角度迥異，學者初學當依一家之言深入學習，融會貫通後方可廣覽各家註解，後再納與原本所依註解相容者學習，對於立論衝突者則可暫捨之。

## 8.本課程參考書目：僅參考作者關於《易經》著作，餘內容請自行斟酌閱讀。

- (1)基礎書目：《易經-卜辭看人生》(傅佩榮著)、《讀易簡說》(徐醒民著)。
- (2)主要依歸：《周易集註》(明來知德著)、《周易禪解》(明蕩益大師著)、《周易正義》(王弼注、孔穎達疏)、《誠齋易傳》(楊萬里著)。
- (3)應用參考書目：《易經密碼》(劉君祖著)。

## 卦理基礎

1. 生生不息：太極生不用「分」，分有對立之義，用生表生生不息，且為一體兩儀為--陰、一陽，以太極陰陽圖意象之，其陰中有陽，陽中有陰，兩者互相推動，維持動態之平衡。兩儀生四象，☰太陽(九)、☷少陰(八)、☱少陽(七)、☵太陰(六)，爻用六九蓋取其變，以九為奇數之極，六為偶數之中，四象生八卦，八卦各有其象徵現象與代表之卦德。詳如下表 1。



太極陰陽圖

表 1 八卦符號、性質與象徵

八卦	卦德	象徵	廣泛地代表人事物或現象
☰ 乾(天)	健	乾為馬，乾為首，乾，天也。故稱乎父。	乾為天，為圓 <sup>同圓</sup> ，為君，為父，為玉，為金，為寒，為冰，為大赤，為良馬，為老馬，為瘠馬，為駁馬 <sub>音伯，毛色不純之馬</sub> ，為木果。
☷ 坤(地)	順	坤為牛，坤為腹，坤，地也。故稱乎母。	坤為地，為母，為布，為釜，為吝，為均，為子母牛，為大輿，為文，為眾，為柄，其於地也為黑。
☳ 震(雷)	動	震為龍，震為足，震一索而得男，故謂之長男。	震為雷，為駟 <sup>音忙，青色馬</sup> ，為玄黃，為專，為大塗，為長子，為決躁，為蒼筤竹，為萑 <sup>音環</sup> 葦 <sup>似蘆葦</sup> 。其於馬也，為善鳴，為馵 <sup>音駐，後左腳白色之馬</sup> ，為作足，為的顙 <sup>音噪，白額</sup> 。其於稼也為反生。其究為健，為蕃鮮。

八卦	卦德	象徵	廣泛地代表人事物或現象
☵ 坎(水)	險	坎為豕，坎為耳，坎再索而得男，故謂之中男。	坎為水，為溝瀆，為隱伏，為矯輮，為弓輪。其於人也，為加憂，為心病，為耳痛，為血卦，為赤。其於馬也，為美脊。為巫心，為下首，為薄蹄，為曳。其於輿也，為多眚。為通，為月，為盜。其於木也，為堅多心。
☶ 艮(山)	止	艮為狗，艮為手，艮三索而得男，故謂之少男。	艮為山，為徑路，為小石，為門闕，為果蓏，為閹 <small>音昏，看門者</small> 寺，為指，為拘，為鼠，為黔喙之屬。其於木也，為多節。
☴ 巽(風)	入	巽為雞，巽為股，巽一索而得女，故謂之長女。	巽為木，為風，為長女，為繩直，為工，為白，為長，為高，為進退，為不果，為臭。其於人也，為宣髮 <small>黑白相雜之髮</small> ，為廣顙 <small>音噪，額頭</small> ，為多白眼，為近利市三倍。其究為躁卦。
☲ 離(火)	明	離為雉，離為目，離再索而得女，故謂之中女。	離為火，為日，為電，為中女，為甲冑，為戈兵。其於人也，為大腹。為乾卦，為鼈，為蟹，為羸 <small>音裸，食幼蟲之寄生蜂</small> ，為蚌，為龜。其於木也，為折上槁。
☱ 兌(澤)	說	兌為羊。兌為口，兌三索而得女，故謂之少女	兌為澤，為少女，為巫，為口舌，為毀折，為附決，其於地也，為剛鹵。為妾，為羔。



2.六十四卦卦象與卦名，詳如下表 2，先念上卦再念下卦，如風火家人☱☲。

表 2 六十四卦卦象與卦名

上 下	☰ 天	☱ 澤	☲ 火	☳ 雷	☴ 風	☵ 水	☶ 山	☷ 地
☰ 天	乾☰	夬☱	大有☲	大壯☳	小畜☱	需☵	大畜☰	泰☰
☱ 澤	履☱	兌☱	睽☱	歸妹☱	中孚☴	節☱	損☱	臨☱
☲ 火	同人☲	革☱	離☲	豐☲	家人☱	既濟☵	賁☶	明夷☱
☳ 雷	无妄☳	隨☱	噬嗑☲	震☳	益☴	屯☵	頤☶	復☱
☴ 風	姤☴	大過☱	鼎☱	恒☱	巽☴	井☱	蠱☴	升☴
☵ 水	訟☱	困☱	未濟☲	解☱	渙☴	坎☵	蒙☱	師☱
☶ 山	遯☶	咸☱	旅☱	小過☱	漸☴	蹇☵	艮☶	謙☱
☷ 地	否☷	萃☱	晉☱	豫☱	觀☱	比☱	剝☶	坤☷

3.上下經卦名次序歌：此為朱熹夫子編了一首卦序歌，方便初學背誦。

乾<sup>1</sup>坤<sup>2</sup>屯<sup>3</sup>蒙<sup>4</sup>需<sup>5</sup>訟<sup>6</sup>師<sup>7</sup>，比<sup>8</sup>小畜<sup>9</sup>兮履<sup>10</sup>泰<sup>11</sup>否<sup>12</sup>，  
 同人<sup>13</sup>大有<sup>14</sup>謙<sup>15</sup>豫<sup>16</sup>隨<sup>17</sup>，蠱<sup>18</sup>臨<sup>19</sup>觀<sup>20</sup>兮噬嗑<sup>21</sup>賁<sup>22</sup>，  
 剝<sup>23</sup>復<sup>24</sup>无妄<sup>25</sup>大畜<sup>26</sup>頤<sup>27</sup>，大過<sup>28</sup>坎<sup>29</sup>離<sup>30</sup>三十備。

咸<sup>31</sup>恆<sup>32</sup>遯<sup>33</sup>兮及大壯<sup>34</sup>，晉<sup>35</sup>與明夷<sup>36</sup>家人<sup>37</sup>睽<sup>38</sup>，  
 蹇<sup>39</sup>解<sup>40</sup>損<sup>41</sup>益<sup>42</sup>夬<sup>43</sup>姤<sup>44</sup>萃<sup>45</sup>，升<sup>46</sup>困<sup>47</sup>井<sup>48</sup>革<sup>49</sup>鼎<sup>50</sup>震<sup>51</sup>繼，  
 艮<sup>52</sup>漸<sup>53</sup>歸妹<sup>54</sup>豐<sup>55</sup>旅<sup>56</sup>巽<sup>57</sup>，兌<sup>58</sup>渙<sup>59</sup>節<sup>60</sup>兮中孚<sup>61</sup>至，  
 小過<sup>62</sup>既濟<sup>63</sup>兼未濟<sup>64</sup>，是為下經三十四。

4.爻位基礎知識：

- (1)陰爻與陽爻：陽爻一稱九，取陽數一三五七九之最大，另有陽之生數為一三五，和之為九；陰爻--稱六，取陰數二四六八十之中間數為六，另有陰之生數二四，和之為六，生數與成數出自河圖之語。
- (2)爻稱與爻位：最下爻均稱為初，陽爻稱初九，陰爻稱初六；之後則先稱

- 陽爻或陰爻再加上爻位，故有九二或六二、九三或六三、九四或六四、九五或六五；最上爻稱上，陽爻稱上九，陰爻稱上六。
- (3)內外卦分：下三爻稱內卦或下卦，上三爻稱外卦或上卦，內卦可代表自己、主位、人民、被領導，外卦可代表外境、客位、政府、領導。
- (4)三才卦：初二爻為地，三四爻為人，五上爻為天。
- (5)六爻表徵：初爻代表元士，二爻代表大夫，三爻代表諸侯，四爻代表公卿，五爻代表君王，上爻代表宗廟。亦可表示卦之發展過程或時序。
- (6)居正當位：陰居陰位陰位指二、四或上等位置、陽居陽位陽位指初、三與五等位置為正，反之則不正。
- (7)得中：二五爻得中，餘皆非中，貴中勝於正，中而不正有時亦視為正。

表 3 爻位各屬性說明

爻位	內外卦	三才	未濟	爻屬性	既濟	爻屬性
上爻	外卦	天	—	上九(不正)	--	上六(正)
五爻			--	六五(中但不正)	—	九五(中正)
四爻		人	—	九四(不正)	--	六四(正)
三爻	--		六三(不正)	—	九三(正)	
二爻	內卦	地	—	九二(中但不正)	--	六二(中正)
初爻			--	初六(不正)	—	初九(正)

(8)應：初四、二五、三上須考慮是否相應，通常兩者陰陽相應為吉。以升卦為例初六與六四不相應，九二與六五為相應、九三與上六則正應。

升卦第四十六

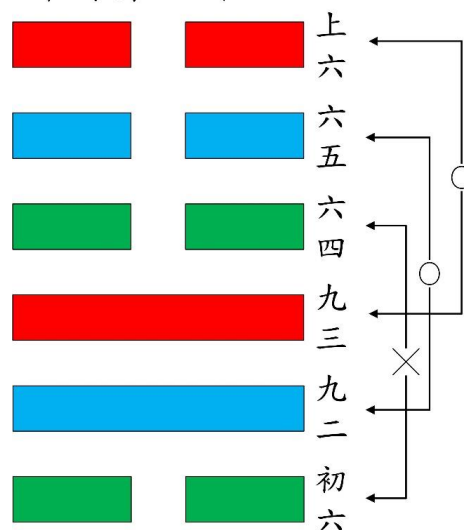

(9)比與乘承：兩爻相鄰稱為比，其關係為上乘下，下承上，以陽乘陰、陰承陽較佳；陰乘陽稱之為乘剛如：官大學問小，多半情況不佳。

## 5. 卦位基礎知識

- (1) 綜卦：又稱反對卦，覆卦，係指卦象上下旋轉 180 度之兩卦。如☱巽與☵兌，☷屯與☶蒙。可視為同一件事情中，從不同角度來觀察事情，如客戶、商家與旁觀者在買東西時之定價。
- (2) 錯卦：又稱旁通卦，指爻位陰陽全反的兩卦，如☰乾與☷坤，☱履與☵謙，此指陰陽相反之偶對，為宇宙的先天原則，先天八卦圖中對面之卦為錯卦，性質徹底相反，但可相輔相成，如夫妻、公司中之經理與員工。
- (3) 交卦：上下卦直接互換，如雷火豐☱☲之交卦即為火雷噬嗑☲☱，地山謙☶☱即為山地剝☶☶即內外位置互換之思維，如鋒芒畢現與深藏內斂。
- (4) 卦中卦：即卦中數爻組成之五卦，分別是初至四爻(初至三爻為下卦，二至四爻為上卦，重複二三爻)、二至五爻(二至四爻為下卦，三至五爻為上卦，重複三四爻)、三至上爻(三至五爻為下卦，四至上爻為上卦，重複四五爻)、初至五爻(初至三爻為下卦，三至五爻為上卦，重複三爻)與二至上爻(二至四爻為下卦，四至上爻為上卦，重複四爻)組成五個卦，亦可三爻成卦獨立觀之，可視為事情發展之過程或因子，下表為以泰卦☱☲為例。

表 4 泰卦之卦中卦

	初至四爻	二至五爻	三至上爻	初至五爻	二至上爻
卦中卦	澤天夬☱☰	雷澤歸妹☱☳	地雷復☱☳	雷天大壯☱☳	地澤臨☱☳

- (5) 之卦或變卦：占卜時有動爻<sup>九與六</sup>，未變前稱之為「本卦」，動爻陰陽變後之卦稱為「之卦」，之為到之意，即事情變化後之狀況，如乾之同仁，係指乾卦☰之九二變為六二，成為天火同人卦☲☰。

## 6. 簡易占卜法(僅供參考，非本次授課之重點)

- (1) 準備三枚同樣的硬幣，人頭圖案是正面，花卉、文字是背面。

## (2) 占卜原則

<1> 不誠不占：誠心是關鍵，方法僅佔少分。

<2> 不義不占：不是該問之事，例如問某人有无私房錢。

<3> 不疑不占：理性可解決之問題不占，屬超越理性思考、兩邊為難或難以直接判斷之事方可占。

- (3) 兩手握住三枚硬幣，然後將意念高度集中，觀想問題，需要有明確的問

題，例如，我於某時打算與某處做某事，請古聖先賢給予弟子提示其吉凶。切記不可問模糊的問題，我下個月運勢如何？

- (4)手搖數下後把硬幣往桌上丟，結果有：正正正(9 老陽，變爻，—x)，正正反(8 少陰，不變爻，--)，反反正(7 少陽，不變爻，—)，反反反(6，老陰，變爻，--x)。
- (5)重複六次後，依序由初至上爻排列後，即為一個完整的卦。













### 7.解卦(僅供參考，非本次授課之重點)：

解卦方式甚多，亦有以納入天干地支與四季之法，或以八宮卦中之世爻與應爻納入六親持世<sup>父母、兄弟、子孫、妻財、官鬼與自己</sup>等方式，但解卦預測並非本課程最重要之主旨，故謹以朱熹《易學啟蒙》之占法為原則，未變之前稱本卦，爻變後之卦稱之卦<sup>變卦</sup>，即往後情勢，以此原則提供決策之參考。

- (1)六爻不變，以本卦卦辭斷；
- (2)一爻變，以本卦變爻爻辭斷；
- (3)兩爻變，以本卦兩個爻辭斷，但以上者為主；
- (4)三爻變，以本卦與之卦<sup>變卦</sup>之卦辭斷；本卦為貞<sup>體</sup>，之卦為悔<sup>用</sup>；
- (5)四爻變，以之卦之兩不變爻之爻辭斷，但以下爻辭者為主；
- (6)五爻變，以之卦之不變爻之爻辭斷；
- (7)六爻變，以之卦之卦辭斷，乾坤兩卦則以「用」辭斷。

### 8.占卜簡例

- (1)艮之隨，僅艮之六二爻不變，其餘五爻皆變，以之卦隨之六二爻辭斷。

投擲結果	占卜得爻	艮(本卦)	隨(之卦)
+++	—x		
---	--x		
---	--x		
+++	—x		
++-	--		
---	--x		

(2)屯之萃，屯之初九與六四變，以屯卦兩變爻之爻辭斷，但以上者之六四爻辭為主。

投擲結果	占卜得爻	屯(本卦)	萃(之卦)
++-	--		
+--	-		
---	--x		
++-	--		
++-	--		
+++	-x		

9.連山：《連山》又稱《夏易》，原書約有八萬餘言、十卷本，已散佚。現存有連山八卦圖，為伏羲八卦之衍生。以「艮卦」為首，其中用意「艮為山」有頂天立地之象。鄭玄於《周禮注》稱：「名曰連山，似山出內氣也」。連山八卦圖之位置與先天八卦圖係將前兩爻完全相反者互換，即乾三艮三、兌三坤三、離三巽三、震三坎三兩兩互換，造成下列分判上之差異。

10.歸藏：名出於黃帝(又稱歸藏氏)，文字記載出於商朝，內容已散佚，現存有歸藏八卦圖。此經卦以「坤卦」為首，鄭玄註：「萬物莫不歸藏於其中」。現存有歸藏八卦圖，陰陽分判之方向，與伏羲八卦完全相反。

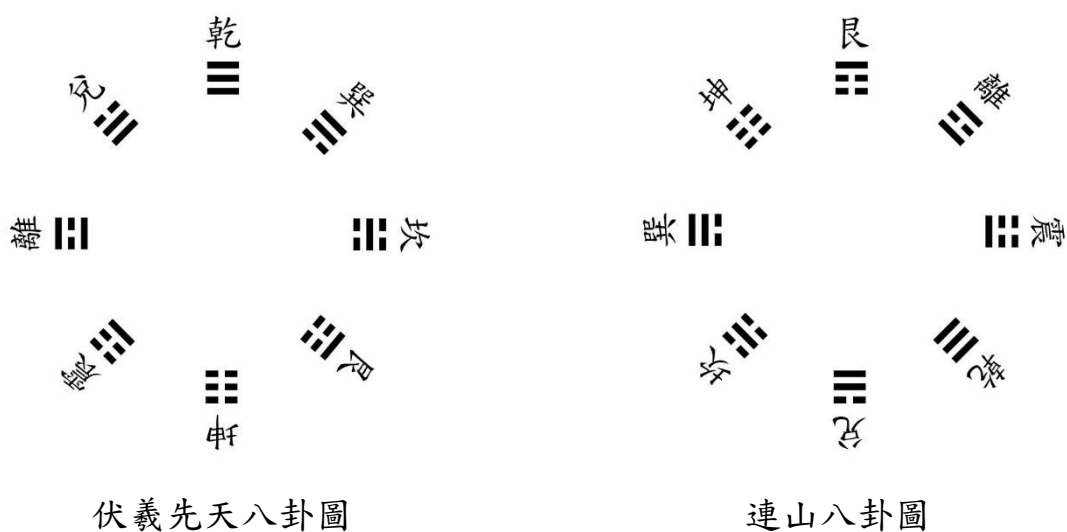

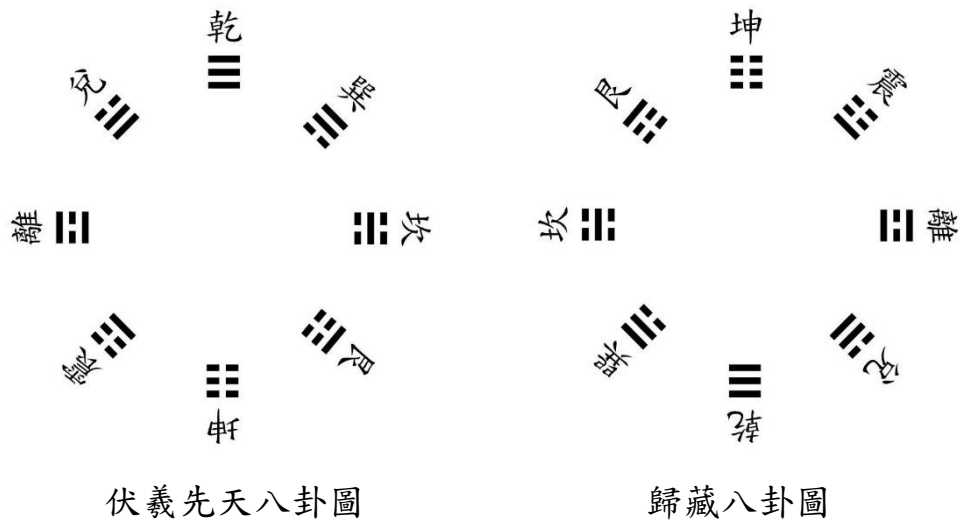

11. 文王八卦圖：從《河圖》與《洛書》之數推演出之四方、五行、天干。
- (1) 湖南長沙馬王堆帛書之出土中，帛書易經之繫辭與今本不同，《帛書·繫辭傳》：「《易》有大恆<sup>太極</sup>，是生兩儀，兩儀生四馬<sup>象</sup>，四馬生八卦，八卦生吉凶，吉凶生大業。」大與「太」及「泰」通，恆即為「恒」，亦即永久通泰，似佛法所云之「一真法界」，屬宇宙最原始的秩序狀態，無極為陰陽未分之混沌時期，似常寂光淨土，無精神、物質、自然現象。
- (2) 《繫辭傳》：「天數<sup>奇數</sup>五，地數<sup>偶數</sup>五，五位相得而各有合。天數二十有五，地數三十，凡天地之數，五十有五，此所以成變化，而行鬼神也。」
- (3) 孔安國曰：「河圖者，伏羲氏王天下，龍馬出河，遂則其文，以畫八卦。洛書者，禹治水時，神龜負文，而列於背，有數至九<sup>《洪範九疇》</sup>，禹遂因而第之，以成九類。」
- (4) 河圖口訣：「天一生水，地六成之；地二生火，天七成之；天三生木，地八成之；地四生金，天九成之；天五生土，地十成之。」萬物有生數<sup>象</sup>徵因，當生之時方能生；萬物有成數<sup>象徵緣或果</sup>，能成之時方能成。
- (5) 五行之數(小衍之數)即生數，水一、火二、木三、金四與土五為五，天地之數扣除生數即為大衍之數，其為五十，可用於易經占卜。
- (6) 古人認為：「天道左旋<sup>順時針</sup>，地道右旋<sup>逆時針</sup>。」天道順時針向外旋轉(象徵發散)，地道即地球自轉方向，地數逆時針向內旋轉(象徵收斂)。
- (7) 五行有相生相剋，木火土金水，前者生後者，並剋後二者。
- (8) 洛書口訣：「戴九履一、左三右七、二四為肩、六八為足、五居中央。」

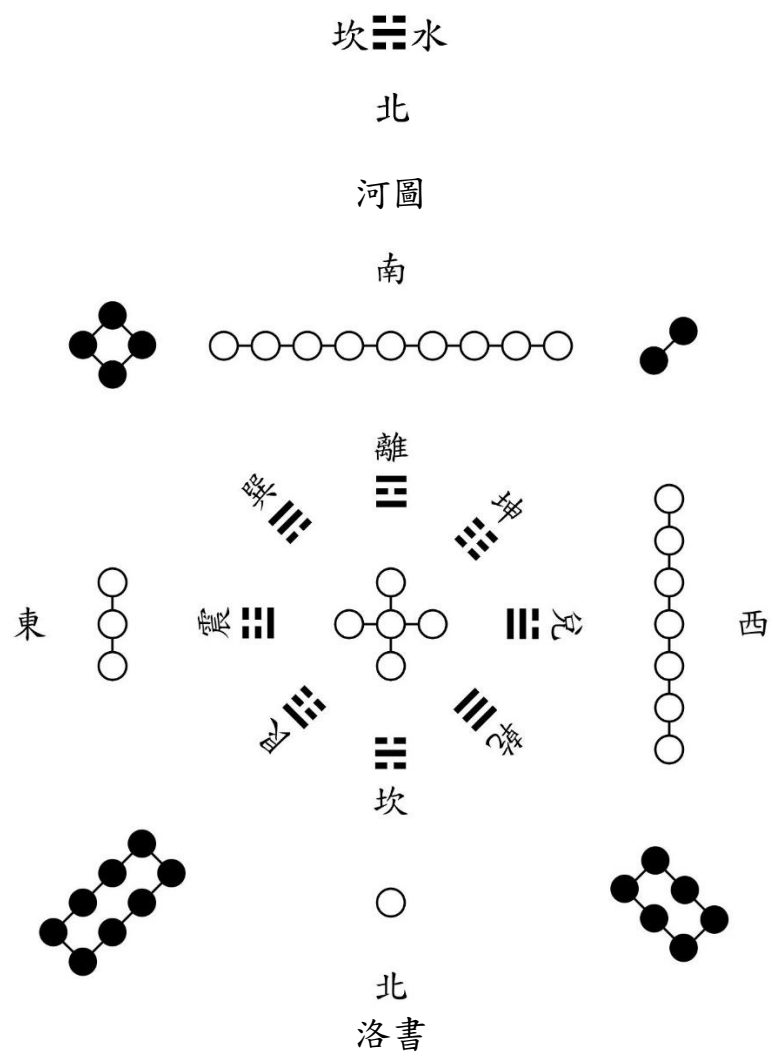
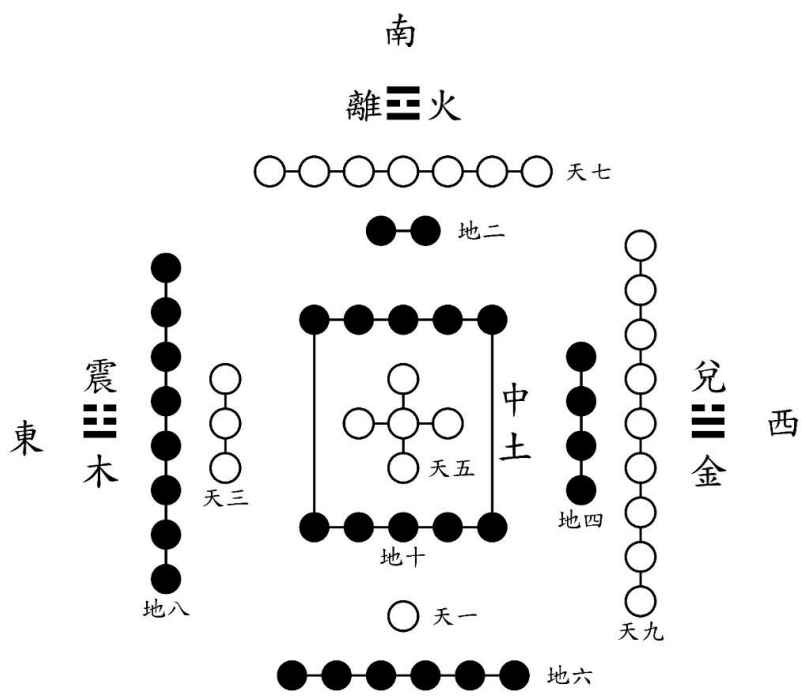

12.十干者，甲至癸，十二支，子至亥：

(1)十干者，甲至癸：支干者，因五行而立之。昔軒轅之時，大撓<sup>皇帝時曆法大臣</sup>之所制也。蔡邕《月令章句》云：「大撓採五行之情，占斗機<sup>北斗七星第三星，名天璣。璣，亦寫作機。亦泛指北斗</sup>所建也。」始作甲乙以名日，謂之干；作子丑以名月，謂之支。有事於天，則用日；有事於地，則用辰。陰陽之別，故有支干名也。干支既相配成用，如樹木之有支條莖籜，共為樹體。又干者，干濟為義；支者，支任為義。以此日辰，任濟萬事，故云支干。又干，如物之在竿上，能豎立顯然。

<1>《詩緯推度災》：「甲者，押也。春則開也，冬則闔也。乙者，軋也，春時萬物皆解，孚甲自抽軋而出也。」

<2>《詩緯推度災》：「丙者，柄也。物之生長，各執其柄。丁者，亭也。亭，猶止也。物之生長，將應止也。」鄭玄云：「丙者，炳也。夏時萬物強大，炳然著見也。」

<3>《詩緯推度災》：「戊者，買也。生長既極，極則應成買易前體也。己者，紀也。物既始成，有條紀也。」鄭玄云：「戊之言茂也，己之言起也，謂萬物皆枝葉茂盛，其含秀者抑屈而起也。」

<4>《詩緯推度災》：「庚者，更也。辛者，新也。謂萬物成代，改更復新也。」鄭玄云：「謂萬物皆肅然改更，秀實新成也。」

<5>《詩緯推度災》：「壬者，任也。癸者，揆也。陰任於陽，揆然萌芽於物也。」鄭玄云：「時維偃藏，萬物懷任於下，揆然萌芽也。」

(2)十二支，子至亥：古代以木星來紀年，其公轉周期約為12年，故將其軌道分成十二部分，分別命名為：子、丑、寅、卯、辰、巳、午、未、申、酉、戌、亥。木星亦稱為「歲星」。

<1>子者，孳也。陽氣既動，萬物孳萌。《三禮義宗》云：「陽氣至，孳養生。」丑者，紐也。紐者，繫也。續萌而繫長也，故曰孳萌於子，紐牙於丑。《三禮義宗》云：「言居終始之際，故以紐結為名。」

<2>寅者，移也。亦云引也，物牙稍吐，引而申之，移出於地也。《淮南子》云：「寅，蟄<sup>萌動</sup>動生也。」卯者，冒也。物生長大，覆冒於地也。《三禮義宗》云：「卯音有，茂也。陽氣至此，物生滋茂。」

<3>辰者，震也。震動奮迅，去其故體也。《三禮義宗》云：「此月之時，物盡震動而長。」巳者，已也，故體洗去，於是已竟也。《三禮義宗》



云：「巳，起也。物至此時，皆畢盡而起。」

- <4>午者，作陰氣午逆陽，冒地而出也。亦云萼也。仲夏之月，萬物盛大，枝柯萼布於午。《三禮義宗》云：「作，長也，大也。明物皆長大也。」未者，昧也。陰氣已長，萬物稍衰，體蔓昧隱晦不明貌也。故曰蔓昧於未。《淮南子》云：「未，味也。」《三禮義宗》云：「時物向成，皆有氣味。」
- <5>申者，伸也。伸，猶引也、長也、衰老引長。《三禮義宗》云：「申者，身也。物皆身體成就也。」酉者，老也，亦云熟也。萬物老極而成熟也。
- <6>戌者，滅也、殺也。九月殺極，物皆滅也。《三禮義宗》云：「此時物衰滅也。」亥者，核也、闕音何也。十月閉藏，萬物皆入核闕。《三禮義宗》云：「亥，劾音何，舉發罪狀也。」言陰氣劾殺萬物也。
- <7>辰為土帶木；未為土帶火；戌為土帶金；丑為土帶水。



## 乾卦第一

乾☰ 乾(天)上 乾(天)下 綜卦乾☰ 錯卦坤☷ 交卦乾☰

### 卦辭、爻辭與象辭

- ◎乾<sup>1</sup>，元亨利貞<sup>2</sup>。
- ◎初九。潛龍勿用<sup>3</sup>。
- ◎九二。見龍在田，利見大人<sup>4</sup>。
- ◎九三。君子終日乾乾，夕惕若，厲无咎<sup>5</sup>。
- ◎九四。或躍在淵，无咎<sup>6</sup>。
- ◎九五。飛龍在天，利見大人<sup>7</sup>。
- ◎上九。亢龍有悔<sup>8</sup>。
- ◎用九。見群龍无首，吉<sup>9</sup>。
- ◎象曰：大哉乾元，萬物資始，乃統天，雲行雨施，品物流形<sup>10</sup>，大明終始，六位時成，時乘六龍以御天<sup>11</sup>。乾道變化，各正性命，保合大和，乃利貞<sup>12</sup>。首出庶物，萬國咸寧<sup>13</sup>。

### 淺註

1.乾：《周易集註》：「乾者健也，陽主於動，動而有常，其動不息，非至健不能。奇者陽之數，天者陽之體，健者陽之性，如火性熱水性寒也。六畫皆奇，則純陽而至健矣，故不言天而言乾也。」

【按】：《說文解字》：「乾，上出也。從乙。乙，物之達也。」此取陽中有陰<sup>乙為偶為陰</sup>之意，但陰係潛藏於其中，故有後續變化之可能。

2.元亨利貞：《周易集註》：「元大，亨通，利宜，貞正而固也。元亨者，天道之本然，數也。利貞者，人事之當然，理也。易經理數不相離，因乾道陽明純粹，无纖毫陰柔之私，惟天與聖人足以當之，所以斷其必大亨也。故數當大亨而必以貞處之，方與乾道相合。若其不貞，少有人欲之私，則人事之當然者廢，又安能元亨乎。」

【按】：乾元有創始之意，有別於其他卦之元開始，四德為一體，不可分離。元表開創初始，故象徵東方之春，文言喻之為萬善之初；亨表所有萬事萬物之盛，象徵南方之夏；利表收穫，象徵西方之秋，應有利和同

均之概念，故應合宜之分配；貞為收斂骨幹，象徵北方之冬，此時萬物閉藏，應正固自守，以求之後成事。

《周易禪解》：「健則所行无礙，故元亨，然須視其所健者何事，利貞之誠，聖人開示學者切要在此，所謂修道之教也，」

3.潛龍勿用：《周易集註》：「潛藏也，象初。龍陽物，變化莫測，亦猶乾道變化，故象九。六爻即以龍言之，所謂擬諸形容象其物宜者此也。勿用者，未可施用也。」

【按】：乾德為健，出生變化无盡，以龍象徵卦爻之變化无窮，勿用係指萬物在潛伏之始无法有所為，但仍隱含著未知之效，如種子之不可限量，引申為因小果大。

《周易禪解》：「龍之為物也，能大能小，能屈能伸，故以喻乾德焉。初未嘗非龍，特以在下，則宜潛而勿用耳。此如大舜耕歷山時，亦如顏子居陋巷乎！其靜為復☱，其變為姤☱，復則后不省方以自養，姤則施命誥四方以養眾，皆潛之義也。」

《周易禪解》論乾卦之靜與動

爻位	靜(本爻不變，餘爻變)	靜(本爻前之爻不變，後之爻變)	變(本爻變，餘爻不變)
意義	將爻視為自己，餘爻視為外境，取以不變應萬變之意。	以內外觀之，取心不隨境轉；或就時序觀之，前事不變後事變，洗心革面之意。	將爻視為自己，餘爻視為外境，取洞燭機先或因應時局而變之意。
初九	地雷復☱	地雷復☱	天風姤☱
九二	地水師☱	地澤臨☱	天火同人☱
九三	謙☱	地天泰☱	履☱
九四	豫☱	雷天大壯☱	小畜☱
九五	比☱	澤天夬☱	大有☱
上九	山地剝☱	乾☰	澤天夬☱

4.見龍在田，利見大人：《周易集註》：「二謂自下而上第二爻也...。見者，初為潛，二則離潛而出見也。田者，地之有水者也，以六畫卦言之，二于三才為地道，地上即田也。大人者，大德之人也...。利見大人者，利見九

五之君，以行其道也。如仕進則利見君...。此爻變離，有同人象，故利見大人。九二以陽剛中正之德，當出潛離隱之時，而上應九五之君，故有此象，而其占則利見大人也。占者有是德，方應是占矣。」

【按】：聖明德備曰大人，二表臣道，五表君道，君臣同德，自然得利，故曰利見大人。但亦可解釋為大人自己利被人見。《誠齋易傳》：「程子謂舜之田漁時也。」《史記》：「舜耕歷山，歷山之人皆讓畔；漁雷澤，雷澤上人皆讓居；陶河濱，河濱器皆不苦窳<sup>器物粗糙</sup>。」

《周易禪解》：「初如淵，二如田，時位之不同耳，龍何嘗有異哉！二五曰大人，三曰君子，皆人而能龍者也！此如大舜徵庸時，亦如孔子遑遑求仕乎，其靜為臨<sup>䷒</sup>為師<sup>䷆</sup>，其變為同人<sup>䷌</sup>，皆有利見之義焉。」意即受大人之青睞，故有臨民聚眾之意。

5.君子終日乾乾，夕惕若，厲无咎：《周易集註》：「以六畫卦言之，三於三才為人道，以乾德而居人道，君子之象也，故三不言龍。三變則中爻為離，離日在下卦之中，終日之象也。下乾終而上乾繼，乾乾之象，乃健而不息也。」

終日是晝，夕則將夜，惕憂也...。若，助語辭。夕對終日言。終日乾乾，夕惕若者，言終日乾乾，雖至於夕，而兢惕之心，猶夫終日也。厲者，危厲不安也。九陽爻，三陽位，過則不中，多凶之地也，故言厲。无咎者，以危道處危地，操心危慮患深，則終于不危矣，此不易之理也，故无咎。」

【按】：九三正而不中，故不稱大人，曰君子，重複卦名誠人效法乾之卦德性，固守剛健中正，又本爻變後為天澤履<sup>䷉</sup>，卦辭提及「履虎尾，不咥<sup>音蝶</sup>人，亨」，為小心翼翼跟隨在後，為本爻最佳寫照。

《周易禪解》：「在下之上則地危，純剛之德則望重，故必終日乾乾。雖至于夕，而猶惕若，所謂安而不忘危。危者，安其位者也，此如大舜攝政時，亦如王臣蹇蹇匪躬者乎！其靜為泰<sup>䷊</sup>為謙<sup>䷎</sup>，其變為履<sup>䷉</sup>，皆有乾乾惕厲之義焉。」

6.或躍在淵，无咎：《周易集註》：「或者欲進未定之辭，非猶豫狐疑也。或躍在淵者，欲躍猶在淵也。九為陽，陽動故言躍。四為陰，陰虛故象淵。此爻變巽為進退，為不果。又四多懼，故或躍在淵。九四以陽居陰，陽則志于進，陰則不果于進，居上之下，當改革之際，欲進未定之時也，故有

或躍在淵之象。占者能隨時進退，斯无咎矣。」

【按】：《周易禪解》：「初之勿用，必于深淵，四亦在淵，何也？初則潛，四則躍，時勢不同，而跡暫同。此如大舜避位時，亦如大臣之休休有容者乎！其靜為大壯<sup>䷗</sup>為豫<sup>䷏</sup>，其變為小畜<sup>䷈</sup>，皆有將飛未飛，以退成進之義焉。」

爻變後二三四爻為兌<sup>☱</sup>，澤有淵之象；小畜<sup>䷈</sup>有需蓄積力量之意；豫<sup>䷏</sup>，有以預備以應萬變之意，大壯<sup>䷗</sup>則有氣勢旺盛之象，上卦為巽表進退不定，故為或躍在淵，且位置相應於初，故狀況類似。在淵雖有勢，但局勢未定，故待勢而躍，若因緣未成熟則進德修業以待時，不可勉強求之。

7. 飛龍在天，利見大人：《周易集註》：「五，天位，龍飛於天之象也。利見大人，如堯之見舜，高宗之見傅說是也。下此如沛公之見張良，照烈之見孔明，亦庶幾近之...。九五剛健中正，以聖人之德，居天子之位，而下應九二，故其象占如此。占者如无九五之德位，必不應利見之占矣。」

【按】：《誠齋易傳》：「德而不位，仲尼以之虛天下之望也；位而不德，癸<sup>夏桀</sup>辛<sup>商紂</sup>以之失天下之望也；德與位並，二帝<sup>堯舜</sup>三王<sup>禹湯文王</sup>以之慰天下之望也。」本爻如悠遊於深淵之龍躍出水面，一飛沖天，成為眾所仰望，有位極人君，萬民之上之狀況，但若德不配位，則亦不利見。

《周易禪解》：「今之飛者，即昔之或躍或惕或見或潛者也。不如此，安所稱大人哉！我為大人，則所見无非大人矣！此如大舜垂衣裳而天下治，亦如一切聖王之御極者乎？其靜為夬<sup>䷪</sup>為比<sup>䷇</sup>，其變為大有<sup>䷍</sup>，皆有利見之義焉。」

本爻爻變後為大有<sup>䷍</sup>，即大大所有與眾人親比<sup>䷇</sup>，呈現榮景之象，但亦面臨夬<sup>䷪</sup>決堤之險，似卦序中益<sup>䷩</sup>後為夬<sup>䷪</sup>，應避免發展至亢龍之極。

8. 亢龍有悔：《周易集註》：「陰陽之理，極處必變，陽極則生陰，陰極則生陽，消長盈虛，此一定之理數也。龍之為物，始而潛，繼而見，中而躍，終而飛，既飛于天，至秋分又蟄而潛于淵，此知進知退，變化莫測之物也。九五飛龍在天位之極，中正者，得時之極，乃在于此，若復過于此，則極而亢矣。以時則極，以勢則窮，安得不悔。上九陽剛之極，有亢龍之象，故占者有悔。知進知退，不與時偕極，斯无悔矣。伊尹之復政厥辟<sup>歸還政權</sup>於太甲<sup>於太甲</sup>，周公之罔以寵利居成功，皆无悔者也。」

【按】：亢龍處至高无上之位，因物極必反，故須有悔吝改過之警覺心，方能无咎。《誠齋易傳》：「此益戒舜以罔淫于樂，禹戒舜以无若丹朱<sup>堯子</sup>之時也。若志與位俱亢，則有悔矣。梁武帝、唐明皇晚年是已。」

《周易禪解》：「亢者，時勢之窮；悔者，處亢之道也，此如大舜遇有苗弗格<sup>不服</sup>，舞干<sup>干盾，武舞</sup>羽<sup>羽翳，文舞</sup>于兩階乎<sup>以禹建議討伐，舜曰：「上德不厚而行武，非道也。」應以禮樂進行教化以服有苗</sup>？否則不為秦皇漢武者幾希矣！其靜為乾為剝<sup>䷖</sup>，其動為夬<sup>䷪</sup>，皆亢而須悔者也。王陽明曰：『乾六爻作一人看，有顯晦，无優劣；作六人看，有貴賤，无優劣。』」

本爻爻變後為夬<sup>䷪</sup>有決堤之象，且其靜為剝<sup>䷖</sup>有崩落之象，其動而險之象，不言可喻。

9.用九，見羣龍无首，吉：《周易集註》：「羣龍者，潛見躍飛之龍也。首者頭也，乾為首。凡卦，初為足，上為首，則上九即羣龍之首也。不見其首則陽變為陰，剛變為柔，知進知退，知存知亡，知得知喪，不為窮災，不與時偕極，乃見天則而天下治矣，所以无悔而吉...。」

故陽極則教以見羣龍无首吉，陰極則教以利永貞。蓋居九而為九所用，我不能用九，故至于亢。居六而為六所用，我不能用六，故至于戰。惟見羣龍无首利永貞，此用九用六之道也。」

【按】：占卜時，著草之數可能為六<sup>老陰</sup>、七<sup>少陽</sup>、八<sup>少陰</sup>、九<sup>老陽</sup>，六九為變爻，七八為不變爻，乾六爻皆為九時，取其將變化為坤之意。用九非爻辭，係介於卦爻之間，係為乾道應用之妙。

而用九即不被九所用，不執著於任何一時，超然物外，並見到六陽爻<sup>羣龍</sup>變化，且六爻均不居首位<sup>无首</sup>。若視羣龍為己，則不執著於任何一時為最佳；若視羣龍為眾，則眾皆不敢為天下先，此即老子強調「讓」之意。

《周易禪解》：「蓋七為少陽，靜而不變；九為老陽，動而變陰。今若筮得乾卦，六爻皆九，則變為坤卦，不惟可知大始，亦且可作成物。而六龍不作六龍用，其變化妙无端倪矣！此如大舜薦禹于天，不以位傳其子，亦如堯舜之猶病；文王之望道未見<sup>自嘆未見道</sup>，孔子之聖仁豈敢乎<sup>不敢受稱聖仁</sup>？」

若約佛法釋者，用九，是有有變化之慧，不用七之无變化慧也。陽動，即變為陰，喻妙慧必與定俱。《華嚴》云：『智慧了境同三昧。』大慧云：『一悟之後，穩貼貼地，皆是此意。』」

10.大哉乾元，萬物資始，乃統天，雲行雨施，品物流形：《周易集註》：

「乾元亨利貞者，文王所繫之辭，彖之經也。此則孔子贊經之辭，彖之傳也。故亦以彖曰起之。彖者材也，言一卦之材也...。

大哉，歎辭。乾元者，乾之元也。元者大也，始也。始者，物之始，非以萬物之始即元也。言萬物所資以始者，此乃四德之元也。此言氣而不言形，若涉于形，便是坤之資生矣。統，包括也，乾元乃天德之大始，故萬物之生，皆資之以為始。又為四德之首，而貫乎天德之始終，故統天。

有是氣即有是形。資始者氣也，氣發洩之盛，則雲行雨施矣。品者，物各分類。流者，物各以類而生生不已，其機不停滯也。雲行雨施者氣之亨，品物流形者物隨造化以亨也。雖物之亨通，而其實乾德之亨通也。此釋乾之亨。」

【按】：《周易禪解》：「此孔子彖傳，所以釋文王之彖辭者也。釋彖之法，或闡明文王言中之奧，或點示文王言外之旨，或借文王言句而自出手眼，別申妙義，事非一概。今乾坤二卦，皆是自出手眼，或亦文王言外之旨。

此一節是釋元亨二字，以顯性德法爾之妙，所謂无不從此法界流也，蓋乾之德不可勝言，而惟元能統之。元之德不可名狀，惟于萬物資始處驗之。始者，對終而言，不始不足以致終，不終不足名資始，即始而終，故曰統天。舉凡雲行雨施，品物流行，莫非元之德用，所謂始則必亨者也。」

11.大明終始，六位時成，時乘六龍以御天：《周易集註》：「終謂上爻，始謂初爻...。六位者六爻也，時者六爻相雜，惟其時物之時也...。六龍者，潛與亢之六龍六陽也...。乘者憑據也，御者御車之御...。御天之御，如心之御五官...。言聖人默契乾道六爻終始之理，見六爻之位各有攸當，皆以時自然而成，則六陽淺深進退之時，皆在吾運用之中矣。由是時乘六龍，以行天道，則聖即天也。」

【按】：此即聖人明白時終始之理，不違時順天理以行人事，此為乾之大用。《周易禪解》：「聖人見萬物之資始，便能即始見終，知其由終有始，始終止是一理。但約時節因緣假分六位，達此六位无非一理，則位位皆具龍德，而可以御天<sup>似若能轉境，則同如來</sup>矣。」

12.乾道變化，各正性命，保合大和，乃利貞：《周易集註》：「變者化之

漸，化者變之成。各者各自也，即一物原來有一身，各有族類，不混淆也。正者不偏也，言萬物受質，各得其宜，即一身還有一乾坤，不得倚附妨害也。物所受為性，天所賦為命《周易正義》：「性者天生之質，若剛柔遲速之別；命者人所稟受，若貴賤天壽之屬是也」。

保者常存而不虧，合者翕音系聚而不散。太和，陰陽會合，冲和之氣也。各正者，各正于萬物向實之初。保合者，保合于萬物向實之後。就各正言，則曰性命，性命雖以理言而不離乎氣。就保合言，則曰太和...

言乾道變化不窮，固品物流形矣。至秋則物皆向實，各正其所受所賦之性命，至冬則保全其太和生意，隨在飽足，无少缺欠。凡資始于元，流形于亨者，至此告其終，斂其迹矣，雖萬物之利貞，實乾道之利貞也，故曰乃利貞。」

【按】：《說文解字》：「命，使也。從口令。令者、發號也。君事也。非君而口使之。是亦令也。故曰命者、天之令也。」乾道能變化而出生萬物，物類各自有其天自然命，學人應保合太和能量，以期使太和之氣長運不息，永保融洽。清朝宮殿取保和保持和諧、中和人與人之間關係當行中道、太和人與宇宙間關係當和諧，意即提醒君臣民皆應循此理而行。

《周易禪解》：「此一節，是釋利貞二字，以顯性德本來融徧，所謂无不還歸此法界也！蓋一切萬物既皆資始于乾元，則罔非乾道之變化，既皆乾道變化，則必各得乾道之全體大用，非是乾道少分功能，故能各正性命，物物具乾道全體一花一世界，一葉一如來，萬物皆具真如自性，此即禮敬諸佛之理，又能保合太和，物物具乾元資始大用，乃所謂利貞也。」

13.首出庶物，萬國咸寧：《周易集註》：「乘龍御天，乃聖人王道之始，為天下開太平，至此則惟端拱首出于萬民之上。...乘龍御天之化至此，成其功矣，此則聖人之利貞也。咸寧之寧，即各正保合也，其文武成康之時乎，漢文帝亦近之。」

【按】《說文解字》：「庶，屋下眾也。」《周易禪解》：「此一節，是顯聖人修德功圓，而利他自在也。」此即修行終成，利益萬物之際，亦即《無量壽經》：「圓滿昔所願。一切皆成佛。」



## 象辭

- ◎象曰：天行健，君子以自彊不息<sup>1</sup>。
- ◎潛龍勿用，陽在下也<sup>2</sup>。
- ◎見龍在田，德施普也<sup>3</sup>。
- ◎終日乾乾，反復道也<sup>4</sup>。
- ◎或躍在淵，進无咎也<sup>5</sup>。
- ◎飛龍在天，大人造也<sup>6</sup>。
- ◎亢龍有悔，盈不可久也<sup>7</sup>。
- ◎用九，天德不可為首也<sup>8</sup>。

## 淺註

1.天行健，君子以自彊不息：《周易集註》：「天行者，天之運行，一日一周也。健者運而不息也，其不息者，以陽之性至健，所以不息也。以者用也，...。體易而用之，乃孔子示萬世學者用易之方也。自彊<sup>同強</sup>者，一念一事，莫非天德之剛也。息者，間以人欲也。天理周流，人欲退聽，故自彊不息，若少有一毫陰柔之私以間之，則息矣。彊與息反，如公與私反。自彊不息，猶云至公无私。天行健者，在天之乾也。自彊不息者，在我之乾也。上句以卦言，下句以人事言，諸卦倣<sup>音仿</sup>此。」

【按】：夫子勉人要從天象之運行中，得到念念為公之啟示，亦即要放下自私自利，應當效法乾道，不斷求進步。

2.潛龍勿用，陽在下也：《周易集註》：「陽在下者，陽爻居于下也。陽故稱龍，在下，故勿用。此以下舉周公所繫六爻之辭而釋之，乾初曰陽在下，坤初曰陰始凝，扶陽抑陰之意見矣。」

3.見龍在田，德施普也：《周易集註》：「德，即剛健中正之德。出潛離隱，則君德已著，周遍於物，故曰德施普。」

4.終日乾乾，反復道也：《周易集註》：「反復猶往來，言君子之所以乾夕兢惕，汲汲<sup>心情急切</sup>皇皇<sup>同惶，恐懼憂慮</sup>，往來而不已者，无非此道而已。動循天理，所以處危地而无咎。」

5.或躍在淵，進无咎也：《周易集註》：「量可而進，適其時則无咎，故孔

子加一進字以斷之。」

6.飛龍在天，大人造也：《周易集註》：「造作也，言作而在上也，非制作之作。大人龍也，飛在天，作而在上也。大人，釋龍字。造釋飛字。」

7.亢龍有悔，盈不可久也：《周易集註》：「此陰陽盈虛一定之理，盈即亢，不可久，致悔之由。」

8.用九，天德不可為首也：《周易集註》：「天德二字，即乾道二字。首頭也，即見群龍无首之首也。言周公爻辭，用九見群龍无首吉者何也，以天德不可為首，而見其首也。蓋陽剛之極，亢則有悔，故用其九者，剛而能柔，有群龍无首之象則吉矣。」

【按】：天德非指轉惡為善之德，係指純善之德，猶如性善之性，乾卦須為用九方為天德，不可為首為老子所曰「不敢為天下先」。

## 文言傳<sup>1</sup>

### (一)初明乾四德之義

◎《文言》曰：元者，善之長也。亨者，嘉之會也。利者，義之和也。貞者，事之幹也<sup>2</sup>。君子體仁足以長人，嘉會足以合禮，利物足以和義，貞固足以幹事<sup>3</sup>。君子行此四德者，故曰：「乾，元亨利貞。」<sup>4</sup>

#### 淺註

1.文言傳：《周易正義》：「《文言》者，是夫子第七翼，以乾、坤其《易》之門戶邪，其餘諸卦及爻，皆從乾、坤而出，義理深奧，故特作《文言》以開釋之。莊氏云：『文謂文飾，以乾、坤德大，故特文飾，以為《文言》。』今謂夫子但贊明易道，申說義理，非是文飾華彩，當謂釋二卦之經文，故稱《文言》。」

2.元者，善之長也。亨者，嘉之會也。利者，義之和也。貞者，事之幹也：《周易正義》：「但乾之為體，是天之用。凡天地運化，自然而爾，因无而生有也，无為而自為。天本无心，豈造『元亨利貞』之德也？天本无名，豈造『元亨利貞』之名也？但聖人以人事託之，謂此自然之功，為天之四德，垂教於下，使後代聖人法天之所為，故立天『四德』以設教也。」

莊<sup>莊子</sup>氏云：『第一節{元者善之長}者，謂天之體性，生養萬物，善之大者，莫善施生，元為施生之宗，故言{元者善之長}也。{亨者嘉之會}者，嘉，美也。言天能通暢萬物，使物嘉美之會聚，故云嘉之會也。{利者義之和}者，言天能利益庶物，使物各得其宜而和同也。{貞者事之幹者}，言天能以中正之氣，成就萬物，使物皆得幹濟。』莊氏之意，以此四句明天之德也，而配四時。」

【按】：《周易禪解》：「六十四卦不出陰陽二爻，陰陽之純，則為乾坤二卦，乾坤二義明，則一切卦義明矣。故特作文言一傳以申暢之，此一節先明性德也。」

- 3.君子體仁足以長人，嘉會足以合禮，利物足以和義，貞固足以幹事：《周易正義》：「元是物始，於時配春，春為發生，故下云『體仁』，仁則春也。亨是通暢萬物，於時配夏，故下云『合禮』，禮則夏也。利為和義，於時配秋，秋既物成，各合其宜。貞為事幹，於時配冬，冬既收藏，事皆幹了也。於五行之氣，唯少土也。土則分王四季，四氣之行，非土不載，故不言也<sup>詳見【按】</sup>。」

『君子體仁足以長人』者，自此以下，明人法天之行此四德，言君子之人，體包仁道，汎愛施生，足以尊長於人也。仁則善也，謂行仁德，法天之元德也。『嘉會足以合禮』者，言君子能使萬物嘉美集會，足以配合於禮，謂法天之亨也。『利物足以和義』者，言君子利益萬物，使物各得其宜，足以和合於義，法天之利也。『貞固足以幹事』者，言君子能堅固貞正，令物得成，使事皆幹濟，此法天之貞也。施於五事言之，元則仁也，亨則禮也，利則義也，貞則信也。不論智者，行此四事，並須資於知。

【按】：《周易禪解》：「此一節明修德也。」仁、禮、義、智、信分對木、火、金、水、土。若無信則無法乘載前四德，信又普現於前四德之中，故不單獨言之。

- 4.君子行此四德者，故曰：乾，元亨利貞：《周易正義》：「以君子之人，當行此四種之德。是以文王作《易》，稱元亨利貞之德，欲使君子法之。但行此四德，則與天同功，非聖人不可。唯云君子者，但易之為道。廣為垂法。若限局聖人，恐不逮餘下。故總云『君子』，使諸侯公卿之等，悉皆行之。但聖人行此『四德』，能盡其極也。君子行此四德，各量力而為，

多少各有其分...。

但乾卦象天，故以此四德皆為天德。但陰陽合會，二象相成，皆能有德，非獨乾之一卦。是以諸卦之中亦有四德，但餘卦四德有劣於乾，故乾卦直云四德，更無所言，欲見乾之四德无所不包，其餘卦四德之下，則更有餘事，以四德狹劣，故以餘事繫之，即《坤卦》之類是也。...有四德者，即乾、坤、屯、臨、隨、无妄、革七卦是也。」

【按】：《周易禪解》：「此一節結顯以修合性也，非君子之妙修，何能顯乾健之本性哉。」

## (二)初明六爻之義

◎初九曰：「潛龍勿用。」何謂也？子曰：「龍德而隱者也；不易乎世，不成乎名，遯世无悶，不見是而无悶<sup>2</sup>，樂則行之，憂則違之，確乎其不可拔，潛龍也<sup>1</sup>。」

◎九二曰：「見龍在田，利見大人。」何謂也？子曰：「龍德而正中者也；庸言之信，庸行之謹，閑邪存其誠，善世而不伐，德博而化。易曰：『見龍在田，利見大人。』君德也<sup>2</sup>。」

◎九三曰：「君子終日乾乾，夕惕若，厲，无咎。」何謂也？子曰：「君子進德修業。忠信，所以進德也；修辭立其誠，所以居業也。知至至之，可與幾也；知終終之，可與存義也。是故居上位而不驕，在下位而不憂。故乾乾因其時而惕，雖危无咎矣<sup>3</sup>。」

### 淺註

1.初九曰：潛龍勿用。何謂也？子曰：龍德而隱者也；不易乎世，不成乎名，遯世无悶，不見是而无悶，樂則行之，憂則違之，確乎其不可拔，潛龍也：《周易正義》：「『初九曰：潛龍勿用，何謂也』者，此夫子疊經初九爻辭，故言『初九曰』。方釋其義，假設問辭，故言『潛龍勿用何謂也』。『子曰：龍德而隱者也』，此夫子以人事釋「潛龍」之義，聖人有龍德隱居者也。『不易乎世』者，不移易其心在於世俗，雖逢險難，不易本志也。

「不成乎名」者，言自隱默，不成就於令名，使人知也。『遯世无悶』者，謂逃遯避世，雖逢无道，心無所悶。『不見是而无悶』者，言舉世皆非，雖不見善，而心亦无悶。上云『遯世无悶』，心處僻陋，不見是而无悶，此因見世俗行惡，是亦无悶，故再起『无悶』之文。『樂則行之，憂

則違之』者，心以為樂，已則行之，心以為憂，已則違之。『確乎其不可拔』者，身雖逐物推移，隱潛避世，心志守道，確乎堅實其不可拔，此是潛龍之義也。」

- 2.九二曰：見龍在田，利見大人。何謂也？子曰：龍德而正中者也；庸言之信，庸行之謹，閑邪存其誠，善世而不伐，德博而化。易曰：見龍在田，利見大人。君德也：《周易正義》：「九二居中不偏，然不如九五居尊得位，故但云『龍德而正中者也』。『庸言之信，庸行之謹』者，庸謂中庸，庸，常也。從始至末，常言之信實，常行之謹慎。

『閑邪存其誠』者，言防閑邪惡，當自存其誠實也。『善世而不伐』者，謂為善於世，而不自伐其功。『德博而化』者，言德能廣博，而變化於世俗。初爻則全隱遯避世，二爻則漸見德行以化於俗也。若舜漁於雷澤，陶於河濱，以器不窳，民漸化之是也。...君德者，以其異於諸爻，故特稱『《易》曰：見龍在田』，未是君位，但云『君德』也。』」

- 3.九三曰：君子終日乾乾，夕惕若，厲，无咎。何謂也？子曰：君子進德修業。忠信，所以進德也；修辭立其誠，所以居業也。知至至之，可與幾也；知終終之，可與存義也。是故居上位而不驕，在下位而不憂。故乾乾因其時而惕，雖危无咎矣：《周易正義》：「『子曰：君子進德修業』者，德謂德行，業謂功業。九三所以『終日乾乾』者，欲進益道德，修營功業，故終日乾乾，匪懈也。進德則知至，將進也；修業則知終，存義也。

『忠信所以進德』者，復解進德之事，推忠於人，以信待物，人則親而尊之，其德日進，是進德也。『修辭立其誠，所以居業』者，辭謂文教，誠謂誠實也。外則修理文教，內則立其誠實，內外相成，則有功業可居，故云居業也...。幾者，去无入有，有理而未形之時。此九三既知時節將至，知理欲到，可與共營幾也。『知終終之，可與存義』者，居一體之盡，而全其終竟，是知終也。既能知此終竟，是終盡之時，可與保存其義。義者宜也，保全其位，不有失喪，於事得宜...。

然九三唯是一爻，或使之欲進，知幾也，或使之欲退，存義也。一進一退，其意不同，以九三處進退之時，若可進則進，可退則退，兩意並行。『是故居上位而不驕』者，謂居下體之上位而不驕也，以其知終，故不敢懷驕慢。『在下位而不憂』者，處上卦之下，故稱下位，以其知事將至，

務幾欲進，故不可憂也。『故乾乾因其時而惕，雖危无咎』者，九三以此之故，恒乾乾也。因其已終、已至之時，而心懷惕懼，雖危不寧，以其知終、知至，故无咎。」

◎九四曰：「或躍在淵，无咎。」何謂也？子曰：上下无常，非為邪也；進退无恒，非離群也。君子進德修業，欲及時也，故无咎<sup>1</sup>。

◎九五曰：「飛龍在天，利見大人。」何謂也？子曰：「同聲相應，同氣相求；水流溼，火就燥；雲從龍，風從虎；聖人作而萬物覩；本乎天者親上，本乎地者親下，則各從其類也<sup>2</sup>。」

◎上九曰：「亢龍有悔。」何謂也？子曰：貴而无位，高而无民，賢人在下位而无輔；是以動而有悔也<sup>3</sup>。

#### 淺註

1.九四曰：或躍在淵，无咎。何謂也？子曰：上下无常，非為邪也；進退无恒，非離群也。君子進德修業，欲及時也，故无咎：《周易正義》：「『子曰：上下无常，非為邪』者，上而欲躍，下而欲退，是无常也。意在於公，非是為邪也。『進退无恒，非離群』者，何氏云：『所以進退无恒者，時使之然，非苟欲離群也。』何氏又云：『言上下者，據位也。進退者，據爻也。』所謂『非離群』者，言雖進退无恒，猶依群眾而行，和光俯仰，並同於眾，非是卓絕獨離群也。

『君子進德修業，欲及時』者，進德則欲上、欲進也。修業則欲下、欲退也。進者棄位欲躍，是進德之謂也。退者仍退在淵，是修業之謂也。其意與九三同，但九四欲前進多於九三，故云欲及時也。九三則不云及時，但可與言幾而已。」

2.九五曰：飛龍在天，利見大人。何謂也？子曰：同聲相應，同氣相求；水流溼，火就燥；雲從龍，風從虎；聖人作而萬物覩；本乎天者親上，本乎地者親下，則各從其類也：《周易正義》：「『飛龍在天』者，言天能廣感眾物，眾物應之，所以利見大人。因大人與眾物感應，故廣陳眾物相應，以明聖人之作而萬物瞻覩以結之也。『同聲相應』者，若彈宮而宮應，彈角而角動是也。『同氣相求』者，若天欲雨而礎柱潤是也。此二者聲氣相感也。『水流溼，火就燥』者，此二者以形象相感，水流於地，先就濕處；火焚其薪，先就燥處。此同氣水火，皆无識而相感，先明自然之物，

故發初言之也。

『雲從龍，風從虎』者，龍是水畜，雲是水氣。故龍吟則景雲出，是雲從龍也。虎是威猛之獸，風是震動之氣，此亦是同類相感。故虎嘯則谷風生，是風從虎也。此二句明有識之物感无識，故以次言之，漸就有識而言也。『聖人作而萬物覩』者，此二句正釋『飛龍在天，利見大人』之義。聖人作則飛龍在天也，萬物覩則利見大人也...，聖人有生養之德，萬物有生養之情，故相感應也。『本乎天者親上，本乎地者親下』者，在上雖陳感應，唯明數事而已。此則廣解天地之間共相感應之義。...《大司徒》云：動物、植物，本受氣於天者，是動物含靈之屬，天體運動，含靈之物亦運動，是親附於上也。本受氣於地者，是植物无識之屬，地體凝滯，植物亦不移動，是親附於下也。『則各從其類者』，言天地之間，共相感應，各從其氣類。此類因聖人感萬物以同類，故以同類言之...。感者動也，應者報也。皆先者為感，後者為應，非唯近事則相感，亦有遠事遙相感者。若周時獲麟<sup>高祖家鄉出現麒麟</sup>，乃為漢高之應；漢時黃星<sup>象徵曹魏之土德繼承漢朝之火德</sup>，後為曹公之兆。」

- 3.上九曰：亢龍有悔。何謂也？子曰：貴而无位，高而无民，賢人在下位而无輔；是以動而有悔也：《周易正義》：「『子曰貴而无位』者，以上九非位而上九居之，是无位也。『高而无民』者，六爻皆无陰，是无民也。賢人在下位而无輔者，賢人雖在下位，不為之輔助也，是以動而有悔者。聖人設誠居此之時，不可動作也<sup>從世間法言之，此動為私心之動，或不合時位之動</sup>。」

【按】：《周易禪解》：「李衷一曰：『從來說聖人无亢，卻都從履滿招損上看。夫子乃以无位、无民、无輔表之，此堯舜有天下而不與之心也。非位喪民叛賢人離去之謂也。{動}字下得妙，无停思<sup>利益天下之心不停，似生心，</sup>无貳慮<sup>不存度眾生以外之憂慮，似無住</sup>，天下極重難反之局，止在聖人一反掌間，致悔之由，止在一動，處亢之術，止在一悔。』

佛法釋者，法身不墮諸數，故貴而无位；佛果出九界表，故高而无民；寂光非等覺以下境界，故賢人在下位而无輔。是以究竟位中，必逆流而出，示同九界，還現嬰兒行<sup>以慈悲心示現人天小乘</sup>及病行<sup>以慈悲心示現煩惱病苦以利度生</sup>也。」

### (三)論六爻之人事

◎潛龍勿用，下也。見龍在田，時舍也。終日乾乾，行事也。或躍在淵，自試也。飛龍在天，上治也。亢龍有悔，窮之災也。乾元用九，天下治也<sup>1</sup>。

#### 淺註

1.潛龍勿用，下也。見龍在田，時舍也。終日乾乾，行事也。或躍在淵，自試也。飛龍在天，上治也。亢龍有悔，窮之災也。乾元用九，天下治也：《周易正義》：「說六爻人事所治之義。『潛龍勿用，下也』者，言聖人於此潛龍之時，在卑下也。『見龍在田，時舍』者，舍謂通舍。九二以見龍在田，是時之通舍也。『終日乾乾，行事』者，言行此知至、知終之事也。『或躍在淵，自試』者，言聖人逼近五位，不敢果決而進，唯漸漸自試，意欲前進，遲疑不定，故云自試也。

『飛龍在天，上治』者，言聖人居上位而治理也。『亢龍有悔，窮之災』者，言位窮而致災，災則悔也，非為大禍災也。『乾元用九，天下治』者，《易經》上稱『用九』，『用九』之文，總是乾德。又乾字不可獨言，故舉元德以配乾也。言此乾元用九德而天下治。九五止是一爻，觀見事狹，但云上治。乾元總包六爻，觀見事闊，故云『天下治』也。」

【按】：以佛法度眾生言之，九五係指以佛身度眾，故云上治，用九即各種身均可度眾，故云天下治。從弘法角度觀之，九五亦可視為在講台上講經度眾，用九即各種身份與時空均可度眾。

### (四)論六爻自然之氣

◎潛龍勿用，陽氣潛藏。見龍在田，天下文明。終日乾乾，與時偕行。或躍在淵，乾道乃革。飛龍在天，乃位乎天德。亢龍有悔，與時偕極。乾元用九，乃見天則<sup>1</sup>。

#### 淺註

1.潛龍勿用，陽氣潛藏。見龍在田，天下文明。終日乾乾，與時偕行。或躍在淵，乾道乃革。飛龍在天，乃位乎天德。亢龍有悔，與時偕極。乾元用九，乃見天則：《周易正義》：「明六爻天氣之義。『天下文明』者，陽氣在田，始生萬物，故天下有文章而光明也。『與時偕行』者，此以天道



釋爻象也。所以九三乾乾不息，終日自戒者，同於天時，生物不息，言與時偕行也。偕，俱也。諸儒以為建辰之月，萬物生長，不有止息，與天時而俱行。若以不息言之，是建寅之月<sup>陽曆正月</sup>，三陽用事，三當生物之初，生物不息。同於天時，生物不息，故言『與時偕行』也。

『乾道乃革』者，去下體，入上體，故云乃革也。『乃位乎天德』者，位當天德之位，言九五陽居於天，照臨廣大，故云天德也。『乃見天則』者，陽者剛亢之物，能用此純剛，唯天乃然，故云乃見天則。

【按】：《周易禪解》：「此兼約德<sup>性德</sup>之與時<sup>時勢</sup>，再釋六爻之義也。與時偕極，對與時偕行看，皆所謂時乘御天者也。乃見天則，則潛而勿用亦天則，乃至亢而有悔亦天則也。」

佛法釋者，佛性隱在眾生身中，故潛藏。一聞佛性，則知心佛眾生三无差別，故天下文明。念念與觀慧相應無間，故與時偕行，捨凡夫性，入聖人性，故乾道乃革。由證三德<sup>法身、般若、解脫</sup>，方坐道場，故位乎天德。天德者，天然之性德也，極則必返。證佛果者，必當同流九界，性必具修，全性起修，乃見性修不二之則。」

### (五)再論乾四德之義

◎乾元者，始而亨者也；利貞者，性情也。乾始能以美利利天下，不言所利，大矣哉！大哉乾乎！剛健中正，純粹精也；六爻發揮，旁通情也。時乘六龍，以御天也。雲行雨施，天下平也<sup>1</sup>。

#### 淺註

1.乾元者，始而亨者也；利貞者，性情也。乾始能以美利利天下，不言所利，大矣哉！大哉乾乎！剛健中正，純粹精也；六爻發揮，旁通情也。時乘六龍，以御天也。雲行雨施，天下平也：《周易正義》：「乾元者，始而亨者也...。元是四德之首，故夫子恒以元配乾而言之...。以有乾之元德，故能為物之始而亨通也。此解元亨二德也。『利貞者，性情也』者，所以能利益於物而得正者，由性制於情<sup>詳見下按補注</sup>也。」

『乾始能以美利利天下，不言所利，大矣哉』者，此復說始而亨，利貞之義。乾始，謂乾能始生萬物，解元也。『能以美利利天下』，解利也。謂能以生長美善之道，利益天下也。不復說亨貞者，前文亨既連始，貞又連利，舉始舉利，則通包亨貞也...。此直云利貞，不言所利之事，欲見无

不利也。非唯止一事而已，故云『不言所利大矣哉』，其實此利為无所不利，此貞亦无所不貞，是乾德大也。

『大哉乾乎，剛健中正，純粹精』者，此正論乾德，不兼通元也。故直云『大哉乾乎，剛健中正，謂純陽剛健，其性剛強，其行勁健。中謂二與五也，正謂五與二也，故云『剛健中正』。六爻俱陽，是純粹也。純粹不雜，是精靈，故云『純粹精也』。『六爻發揮，旁通情』者，發謂發越也，揮謂揮散也，言六爻發越揮散，旁通萬物之情也。『時乘六龍，以御天』者，重取《乾·象》之文，以讚美此乾之義。『雲行雨施，天下平』者，言天下普得其利而均平不偏陂。

【按】：《周義正義·補注》：「乾之元氣，其德廣大，故能徧通諸物之始。若餘卦元德，雖能始生萬物，德不周普。『不性其情，何能久行其正』者，性者天生之質，正而不邪；情者性之欲也。言若不能以性制情，使其情如性，則不能久行其正。其六爻發揮之義。」

《說文解字》：「性，人之陽氣性善者也。」《說文解字》：「情，人之陰氣有欲者。性生於陽以理執；情生於陰以繫念。」《康熙字典》：「情，性之動也。」

簡言之，乾卦代表純正無私之性德，秉此大公無私所行之善，方能真正廣利一切眾生，且不伐善<sup>不言所利</sup>，其德剛建中正，純陽<sup>精進</sup>無私<sup>無懈怠</sup>亦代表無退轉之精進，且能發揮六爻之變以旁通不同眾生之情<sup>隨眾生心應所知量</sup>，把握時機<sup>時乘六龍，以御天，即佛經上所謂「一時」</sup>，並應機說法給予法益<sup>雲行雨施</sup>，廣度眾生<sup>天下平</sup>。

## (六)廣明六爻之義

◎君子以成德為行，日可見之行也。潛之為言也，隱而未見，行而未成；是以君子弗用也<sup>1</sup>。

◎君子學以聚之，問以辯之，寬以居之，仁以行之。《易》曰：「見龍在田，利見大人。」君德也<sup>2</sup>。

◎九三重剛而不中，上不在天，下不在田，故乾乾因其時而惕，雖危无咎矣<sup>3</sup>。

### 淺註

1.君子以成德為行，日可見之行也。潛之為言也，隱而未見，行而未成，是

以君子弗用也：《周易正義》：「『君子以成德為行』者，明初九潛龍之義，故先開此語也。言君子之人，當以成就道德為行，令其德行彰顯，使人日可見其德行之事，此君子之常也，不應潛隱。所以今日潛者，以時未可見，故須潛也。『潛之為言也，隱而未見，行而未成』，此夫子解潛龍之義。此經中潛龍之言，是德之幽隱而未宣見，所行之行未可成就。『是以君子弗用』者，德既幽隱，行又未成，是君子於時不用，以逢眾陰，未可用也。」

【按】：此即夫子為齊魯君上相會籌辦迎賓禮儀之際，德雖見於眾人，但其仕進仍受阻而不被重用，故教學以待其時。

2.君子學以聚之，問以辯之，寬以居之，仁以行之。易曰：見龍在田，利見大人。君德也：《周易正義》：「此復明九二之德。『君子學以聚之』者，九二從微而進，未在君位，故且習學以畜其德。『問以辯之』者，學有未了，更詳問其事，以辨決於疑也。『寬以居之』者，當用寬裕之道，居處其位也<sup>心存寬厚</sup>。『仁以行之』者，以仁恩之心，行之被物。」

【按】：此即《中庸》闡述求學之五層功夫：博學、審問、慎思、明辨、篤行，理同於佛門所講的解行並重。

7.九三重剛而不中，上不在天，下不在田，故乾乾因其時而惕，雖危无咎矣：《周易正義》：「三、四俱言『重剛不中』，恐其義同，故並先云爻位并重剛不中之事...。案：重剛者，上下俱陽，故重剛也。不中者，不在二、五之位，故不中也。上不在天，謂非五位；下不在田，謂非二位也。『故乾乾因其時而惕，雖危无咎矣』者，居危之地，以乾乾夕惕，戒懼不息，得无咎也。」

◎九四重剛而不中，上不在天，下不在田，中不在人，故或之，或之者，疑之也，故无咎<sup>1</sup>。

◎夫大人者，與天地合其德，與日月合其明，與四時合其序，與鬼神合其吉凶。先天而天弗違，後天而奉天時。天且弗違，而況於人乎？況於鬼神乎<sup>2</sup>？

◎亢之為言也，知進而不知退，知存而不知亡，知得而不知喪。其惟聖人乎！知進退存亡，而不失其正者，其惟聖人乎<sup>3</sup>！

## 淺註

1.九四重剛而不中，上不在天，下不在田，中不在人，故或之，或之者，疑之也，故无咎：《周易正義》：「此明九四爻辭也。其『重剛不中，上不在天，下不在田』，並與九三同也。『中不在人』者，三之與四，俱為人道。但人道之中，人下近於地，上遠於天，九三近二，是下近於地，正是人道，故九三不云『中不在人』。」

九四則上近於天，下遠於地，非人所處，故特云『中不在人』。『故或之』者，以其上下无定，故心或之也。『或之者，疑之也』者，此夫子釋經或字。經稱或是疑惑之辭，欲進欲退，猶豫不定，故疑之也。九三中雖在人，但位卑近下，向上為難，故危惕，其憂深也。九四則陽德漸盛，去五彌近，前進稍易，故但疑惑，憂則淺也。」

2.夫大人者，與天地合其德，與日月合其明，與四時合其序，與鬼神合其吉凶，先天而天弗違，後天而奉天時。天且弗違，而況於人乎？況於鬼神乎：《周易正義》：「此明九五爻辭。但上節明大人與萬物相感，此論大人之德，无所不合，廣言所合之事。『與天地合其德』者，莊氏云：『謂覆載也』。『與日月合其明』者，謂照臨也。『與四時合其序』者，若賞以春夏，刑以秋冬之類也。『與鬼神合其吉凶』者，若福善禍淫也。『先天而天弗違』者，若在天時之先行事，天乃在後不違，是天合大人也。『後天而奉天時』者，若在天時之後行事，能奉順上天，是大人合天也。『天且弗違，而況於人乎，況於鬼神乎』者，夫子以天且不違，遂明大人之德，言尊而遠者尚不違，況小而近者可有違乎？況於人乎？況於鬼神乎？」

3.亢之為言也，知進而不知退，知存而不知亡，知得而不知喪。其唯聖人乎！知進退存亡，而不失其正者，其唯聖人乎：《周易正義》：「此明上九之義也。『知進而不知退，知存而不知亡，知得而不知喪』者，言此上九所以亢極有悔者，正由有此三事。若能三事備知，雖居上位，不至於亢也。此設誠辭。莊氏云：『進退據心，存亡據身，得喪據位。』

『其唯聖人乎，知進退存亡』者，言唯聖人乃能『知進退存亡』也。何不云得喪者，得喪輕於存亡，舉重略輕也。『而不失其正者，其唯聖人乎』者，聖人非但止知進退存亡，又能不失其正道，其唯聖人乎！」

【按】：《周易禪解》：「凡有慧无定者，惟知佛性之可尚，而不知法身

之能流轉五道也；惟知佛性之无所不在，而不知背覺合塵之不亡而亡也；惟知高談理性之為得，而不知撥无修證之為喪也。惟聖人能知進退存亡，之差別，而進亦佛性，退亦佛性，存亦佛性，亡亦佛性。進退存亡不曾增減佛性，佛性不礙進退存亡。故全性起修，全修在性，而不失其正也。若徒恃佛性，不幾亢而非龍乎？又約究竟位中解者，示現成佛是知進，示現九界是知退，示現聖行梵行嬰兒行是知存，示現病行是知亡，而于佛果智斷无所缺減，是不失其正也。」

### 綜觀

乾德即自然界之行健不息，萬物皆仗之而始，雖變化生萬物但不失和諧，其心无私而純利萬物，君子當效其德，以學為人師，行為世範為己任。六爻可以時序觀之，初九在下位卑，其時未至，故待時暫勿用；九二初出茅廬，展現文明之德，故德可普施於眾；九三陽居陽位，重剛不中，故當以終日乾乾，夕惕若以自勵，能以此進德修業，則雖厲但无咎；九四陽居陰位，其位雖隱，然乾德當進，故自試待時而進；九五陽居中正尊位，故有飛龍在天、天下大治之相；上九乾道已窮，位高但无賢輔，故動則易有悔；欲用九則需不執著於任何一九，无私地視其時而動，與時俱進，方符合乾健之德。

就佛法觀之，乾卦可視為純淨純善之佛性與真心，可生出萬物，初生時仍可維持本善之一真法界，然受煩惱染著後便扭曲成十法界，此即佛經上所謂「心現識變」，修行人無他，便是要回歸自性，透過修德返回性德。佛菩薩則是透過六爻變化旁通成種種境界以教化眾生，但於存亡進退得喪中不失其正，此即「應以何身得度者，即現何身」之理。







《繫辭傳》

是故君子居則觀其象而玩其辭

動則觀其變而玩其占

是以自天佑之

吉無不利

財團法人台南市國學書院傳統文化基金會



06-2993626

[amtbtn8@amtbtn.org](mailto:amtbtn8@amtbtn.org)

台南市安平區華平路33號2樓